

ПРОЗВЕНИТ

ОФИЦИАЛЬНАЯ ПРОГРАММА ФК «ЗЕНИТ»

05.08.09

спортивный комплекс
«ПЕТРОВСКИЙ»

| 10 | 354 ||



Николае ЛОМБЕРТС:
«В будущее
смотрю
с оптимизмом»

Вячеслав
ЕВДОКИМОВ:
15 лет
с командой

Снова между
нами города:
путешествия
по российской
глубинке



КУБОК РОССИИ
1/8 ФИНАЛА

ЗЕНИТ – НИЖНИЙ НОВГОРОД НА ПУТИ К ФИНАЛУ





МЫ ТОЖЕ БОЛЕЕМ ЗА НАШУ КОМАНДУ



ПОЛУОСТРОВ ЯМАЛ



«ГАЗПРОМ НЕФТЬ» – спонсор футбольного клуба «ЗЕНИТ»

ФУТБОЛЬНЫЙ КЛУБ «ЗЕНИТ»

РУКОВОДСТВО КЛУБА

Президент клуба: Александр Дюков
Генеральный директор:
Максим Митрофанов
Заместитель генерального директора –
спортивный директор: Игорь Корнеев
Заместитель генерального директора
по экономике и финансам: Илья Геркус
Заместитель генерального директора –
коммерческий директор: Сергей Белков
Заместитель генерального директора
по связям с общественностью: Жанна Дембо
Заместитель генерального директора
по развитию: Ростеслав Леонтьев
Заместитель генерального директора
по безопасности: Юрий Федотов
Управляющий директор стадиона:
Николай Скляренко
Начальник административно-правового
управления: Павел Пивоваров

ТРЕНЕРСКИЙ ШТАБ И ПЕРСОНАЛ

Главный тренер: Дик Адвокаат
Старший тренер: Берт ван Линген
Тренер: Николай Воробьев
Тренер вратарей: Михаил Бирюков
Член тренерского штаба:
Владимир Боровичка
Начальник команды: Владислав Радимов
Администратор: Юрий Гусакон
Главный врач: Сергей Пухов
Врач: Михаил Гришин
Врач-физиотерапевт: Роберт Одерлэнд
Врач-массажист: Валерий Редкобородов
Массажист: Александр Рязанцев
Массажист: Сергей Колесников
Видеооператор: Алексей Андреев
Переводчик: Дмитрий Севастьянов

АДРЕС КЛУБА

190000, С.-Петербург, ул. Галерная, 5
тел.: +7 812 3156202, факс: +7 812 2750333
официальный сайт клуба:
www.fc-zenit.ru

ПРЕСС-СЛУЖБА

тел./факс: +7 812 5704154
e-mail: zenitpress@fc-zenit.ru

ДЕПАРТАМЕНТ ПО МАРКЕТИНГУ И РЕКЛАМЕ

Руководитель отдела маркетинга:
Елена Шкиль
e-mail: shkil-elena@fc-zenit.ru
тел./факс: +7 812 3156202, 5715650

Руководитель отдела рекламы:
Владимир Литвинов
e-mail: liltvinov@fc-zenit.ru
тел.: +7 812 3156202, 5715650

БАЗА КОМАНДЫ

197341, С.-Петербург
ул. Аккуратова, 7-б, УСБ «Зенит»
тел.: +7 812 3017545, факс: +7 812 3017542

СТАДИОН «ПЕТРОВСКИЙ»

197110, С.-Петербург
Петровский остров, 2-г
тел.: +7 812 3288901, факс: +7 812 3288900

СДЮШОР «СМЕНА»

195256, С.-Петербург, ул. Верности, 21
тел./факс: +7 812 5354613

МАГАЗИНЫ ФК «ЗЕНИТ»

Суворовский пр., 61
время работы: ежедневно с 10.00 до 20.00
тел./факс: +7 812 448 5128

Ланское шоссе, 65
время работы: ежедневно с 11.00 до 21.00
тел./факс: +7 812 496 6939

Ладожский вокзал, 2-й этаж, пав. 363
время работы: ежедневно с 10.00 до 21.00

Московский вокзал, у 7-й платформы
время работы: круглосуточно
тел. +7 911 111 9126

Товары с символикой «Зенита» можно также
приобрести в торгово-развлекательных
комплексах «ПИК», «Питер», «Гранд
Каньон», в универсаме «Большой Гостиный
Двор» (1-й этаж Невской, Садовой,
Перинной линий), у станций метро
«Пионерская», «Проспект Просвещения»,
«Удельная», «Садовая», «Сенная»,
«Приморская», в зонах вылета аэропортов
Пулково-1 и Пулково-2.



Главный редактор: Федор Погорелов
Редакционная коллегия: Максим
Митрофанов, Жанна Дембо, Алексей Петров,
Алексей Антипов, Дмитрий Рябинкин
Дизайн и верстка: Светлана Казанская
Фото: Вячеслав Евдокимов
Корректор: Татьяна Процько
Отпечатано в типографии «Акцент-Принт»
Тираж 2000 экземпляров

ОФИЦИАЛЬНАЯ ПРОГРАММА ФК «ЗЕНИТ» | 10 | 354 II

СОДЕРЖАНИЕ НОМЕРА:

Возвращение Николаса ЛОМБЕРТСА	6
Вячеслав ЕВДОКИМОВ: футбол через объектив	12
Постер: Камил ЧОНТОФАЛЬСКИ	20
Полная статистика «ЗЕНИТА» в сезоне-2009	22
Представляем соперника	24
Тренерская судьба Александра ГРИГОРЯНА	28
«Зенит» – детям	32
12-й игрок: экзотика первой лиги	34
Протокол матча	40



ФУТБОЛЬНЫЙ КЛУБ «ЗЕНИТ»

1925 г. – команда ЛМЗ

1936 г. – «Сталинец»

1940 г. – «Зенит»

1993 г. – ЗАО «ФК «Зенит»

1944 г. – обладатель Кубка СССР

1980 г. – бронзовый призер чемпионата СССР

1984 г. – чемпион СССР

1985 г. – обладатель Кубка сезона

1999 г. – обладатель Кубка России

2001 г. – бронзовый призер чемпионата России

2003 г. – серебряный призер чемпионата России

2003 г. – обладатель Кубка премьер-лиги

2007 г. – чемпион России

2008 г. – обладатель Суперкубка России

2008 г. – обладатель Кубка УЕФА

2008 г. – обладатель Суперкубка УЕФА







Только что Роман Широков практически в упор бил по воротам Сергея Рыжикова. Рыжиков справился, как, впрочем, и в остальных моментах матча двух последних чемпионов. Совсем скоро Широкову рассекут бровь, и, залитый кровью, под аплодисменты «Петровского» он покинет поле. Николас Ломбертс, окопавшийся в чужой штрафной, вышел в стартовом составе впервые с декабря 2008 года. И тоже был встречен персональной овацией.

В легендарной «Барселоне» Кройфа Стоичков называл его Горбачевым. В «Фейенорде», с которым он выиграл Кубок УЕФА, его называли Мозгом. 27 июля Игорь Корнеев был представлен петербургской публике в качестве нового спортивного директора «Зенита». Лучший футболист 91-го года, единственный русский игрок в истории каталонского клуба и помощник Гуса Хиддинка в тренерском штабе сборной России в «Зените» будет заниматься выстраиванием селекционной службы, искать нового тренера и развивать петербургскую молодежь. И это только начало.





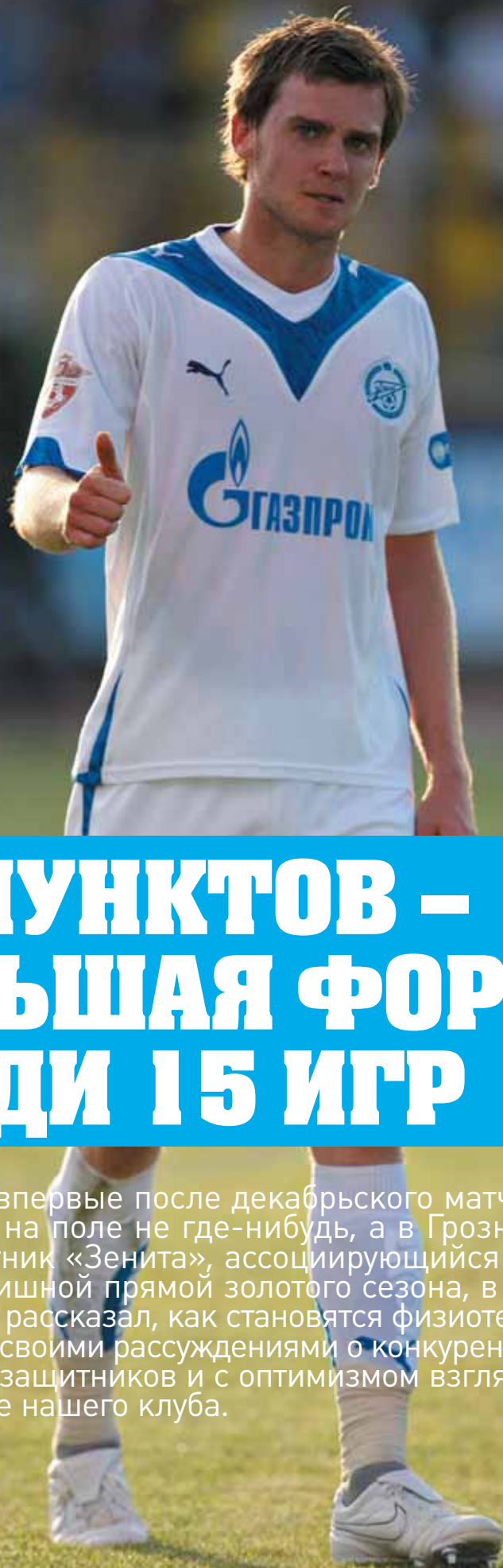

Николас ЛОМБЕРТС:

ПЯТЬ ПУНКТОВ – НЕБОЛЬШАЯ ФОРА. ВПЕРЕДИ 15 ИГР

Николас Ломбертс впервые после декабрьского матча в Мадриде появился на поле не где-нибудь, а в Грозном. Бельгийский защитник «Зенита», ассоциирующийся исключительно с финишной прямой золотого сезона, в интервью «ПроЗениту» рассказал, как становятся физиотерапевтами, поделился своими рассуждениями о конкуренции среди центральных защитников и с оптимизмом взглянул в турнирное будущее нашего клуба.

**Наши клиенты
достигают
успеха.**

**Мы их
поддерживаем.**

СОГАЗ

СТРАХОВАЯ ГРУППА

БОЛЬШИЕ ВОЗМОЖНОСТИ. БОЛЬШАЯ ОТВЕТСТВЕННОСТЬ.

Страховая Группа «СОГАЗ» - один из крупнейших универсальных страховщиков России, предоставляющий самый широкий выбор страховых продуктов и сервисных услуг.

Уделяя особое внимание поддержке российского спорта, СОГАЗ сотрудничает с ведущими спортивными клубами, представляя им необходимую страховую защиту.

СОГАЗ является официальным партнером и страховщиком футбольного клуба «Зенит», баскетбольного клуба «Спартак» (Санкт-Петербург) и клуба настольного тенниса «Факел Газпрома» (Оренбург).

Активно поддерживая развитие спортивных проектов национального уровня, СОГАЗ выступает Генеральным страховщиком Континентальной хоккейной лиги, создание которой вывело отечественный хоккей на качественно новый уровень.

Мы уверены в будущем российского спорта!

С №1208 77, П № 1208 77, С № 3297 77, П № 3297 77, С № 3230 77, С №3825 77, № 16988/8447. Реклама.

Координаты ближайшего представительства
Страховой Группы «СОГАЗ» Вы можете узнать
на нашем сайте: www.sogaz.ru

Телефон: +7 (812) 438-14-38

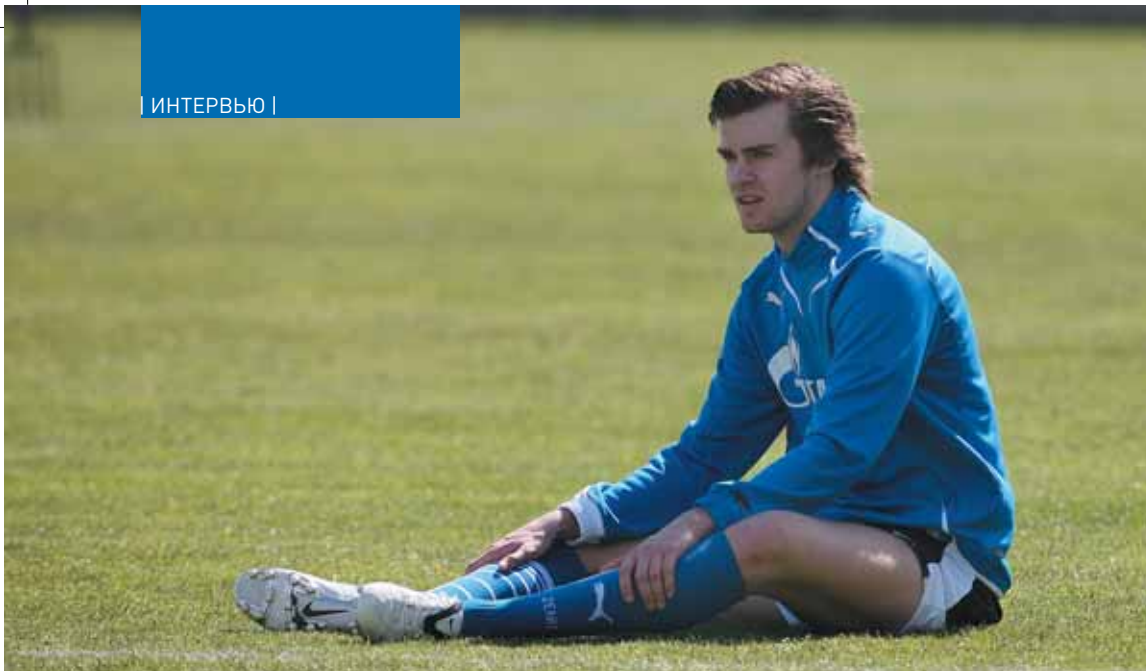

– В Грозном вы впервые появились на поле после длительного перерыва. После того как премьер-лигу покинул владивостокский «Луч», это, наверное, самый экзотичный выезд в календаре. Ваши впечатления?

– К сожалению, во Владивостоке-то мне как раз не удалось побывать. Но и поездка в Грозный тоже крайне необычный опыт. Уверен, что мало кто из моих соотечественников там гостил. Неприятно, что проиграли, но зато удалось познакомиться с городом. Знаю, что он пережил несколько очень тяжелых лет.

– Почувствовали ли вы, что Грозный – это часть России?

– Этот город сильно отличается от Петербурга – это точно. Многие носят оружие. В такой обстановке сложно чувствовать себя в полной безопасности. Конечно, там другая культура, отличная от той, что господствует в европейской части России.

– Насколько мне известно, ваш выход на поле в Грозном не был запланирован?

– Перед матчем тренер сказал, что пока я не готов на сто процентов. Возможно, он был прав. К тому же проводить первую официальную игру на искусственном газоне – не лучший вариант. Я рад, что сыграл

хотя бы 20 минут. Последние полгода были, пожалуй, самым сложным периодом в моей жизни. Я профессиональный футболист, влюбленный в свое дело. Очень тяжело изо дня в день заниматься в одиночестве по индивидуальному графику. Все время выполнять одни и те же упражнения – скука страшная. Когда ты не работаешь с мячом, ты даже не можешь почувствовать себя футболистом.

– Опишите, пожалуйста, ваш обычный день в период восстановления. Вот просыпаетесь вы, и что дальше?

– Сначала – поход к физиотерапевту. Через пару часов – на завтрак, а затем обратно на занятия. Часам к пяти был свободен. Разнообразия, как видите, немного. Здорово, что это время я провел в Бельгии – с друзьями и семьей. Иначе пришлось бы совсем тяжело.

– Судя по количеству свободного времени, у вас была возможность закончить учебу?

– Нет, мне еще два с половиной года осталось. Тем более что в первой половине дня я, как правило, был занят и не мог посещать лекции.

– Наверняка много читали, смотрели фильмы?

– Не без этого. Прочитал книжку по истории Санкт-Пе-

тербурга, недавно взялся за биографию Сталина. Я вообще интересуюсь историей. Если бы не пошел на юридический факультет, то, наверное, выбрал бы исторический.

– А фильм «Залечь на дно в Брюгге» успели посмотреть?

– Пока нет. Брюгге я видел достаточно в реальной жизни. К тому же слышал от знакомых, что фильм так себе, а главный персонаж негативно отзывается о городе. Но сам город Брюгге – замечательный!

– Теперь вы, наверное, знаете о ремесле физиотерапевта больше, чем другие футболисты российской премьер-лиги.

– Да уж, теперь я, пожалуй, сам смогу точно поставить диагноз и назначить лечение в случае любой травмы колена. Да и курс реабилитации проведу. Опыт у меня в этой области немаленький, а это, как известно, порой ценнее, чем академическая подготовленность.

– Когда вы поняли, что по настоящему готовы играть?

– В то время, когда «Зенит» проводил сбор в Австрии, я был у доктора в Германии. Он подтвердил, что процесс выздоровления практически завершен. Да я и сам это чувствовал. Постоянно увеличивал нагрузки на тренировках, набирал

форму. Колено совершенно не беспокоило. Оставалось только попробовать выйти на поле в матче.

– Считается, что у футболистов, получивших серьезную травму, затем присутствует некий психологический барьер, боязнь рецидива. Есть ли у вас нечто похожее?

– Нет, ничего подобного. Кстати, и пять лет назад, когда у меня была схожая травма другого колена, я тоже спокойно заиграл после восстановления. Выходить на поле нужно полностью сконцентрированным на игре и без всякого страха перед единоборствами.

– Можно ли сравнить вашу последнюю травму с тем повреждением, которое вы получили пять лет назад?

– В принципе эти травмы идентичны. Почему в этот раз восстановление заняло столько времени – не знает никто. Я был, наверное, у двадцати докторов, но никто так и не смог четко объяснить причины столь длительного восстановления. Казалось бы: один и тот же организм, одна и та же часть тела, а в итоге одно колено заживало на год дольше другого.

– С того момента, как вы получили травму, ситуация с центральными защитниками в «Зените» изменилась кардинально. Вы в паре с Мартином Шкртелом были, возможно, самой сильной двойкой центральных в российской премьер-лиге. Сейчас же вам нужно бороться за место в стартовом составе. Сталкивались ли с подобной проблемой раньше?

– Когда я только начинал играть на профессиональном уровне, мне, как и любому молодому игроку, приходилось выдерживать серьезную конкуренцию. Соперничество за



ГАЗПРОМБАНК

В МАСШТАБАХ СТРАНЫ, В ИНТЕРЕСАХ КАЖДОГО

Филиал в Санкт-Петербурге

м. «Чернышевская», «Пл. Восстания», ул. Пролетарской Диктатуры, д. 3 А

Дополнительные офисы:

ДЕПОЗИТАРНЫЙ м. «Пл. Александра Невского», Исполкомская ул., д. 4-6

КОМЕНДАНТСКИЙ м. «Комендантский проспект», Комендантский пр., д. 13

КУПЧИНСКИЙ м. «Московская», пр. Славы, д. 4

НЕВСКИЙ м. «Елизаровская», ул. Седова, д. 15

СЕННАЯ ПЛОЩАДЬ м. «Сенная площадь», «Садовая», «Спасская», ул. Ефимова, д. 4 А

Скоро открытие:

м. «Петроградская», Большой пр., д. 79

м. «Проспект Большевиков», пр. Большевиков, д. 3

www.gazprombank.ru/spb

(812) 301-9999

ГПБ (ОАО) Генеральная лицензия ЦБ РФ № 354. Реклама.



место в составе – неотъемлемая часть футбола. Да, в «Зените» сейчас хватает игроков моего амплуа. Конечно, я хочу играть, ведь я так долго был этого лишен. Растить в профессиональном отношении можно только через игры. Если тренер не будет видеть меня в составе, то тут я бессилён. Не хочу сказать, что тут же начну искать другой клуб, но если просиживание на скамейке затянется, то, надеюсь, мое желание играть найдет понимание у руководства. Возможно, меня отдадут в аренду или отпустят. Но пока я совершенно не думаю об этом – не актуально. Все мои мысли в первую очередь о здоровье и футболе, а не о трансферах. Главное для меня теперь – избежать травм и прогрессировать как футболисту. Классный игрок всегда пробьется. Если я буду показывать качественную игру, то никто меня держать на скамейке не станет. Мне пока только 24 года, еще играть и играть.

– Чувствуете ли вы поддержку со стороны тренерского штаба и партнеров по команде?

– Да, тренеры подбадривают меня, интересуются тем, как поживает мое колено, помогают мне почувствовать уверенность. Ребята тоже поддерживают. Все понимают, сколько времени я не играл. На первых тренировках, например,

никто не кричал на меня, когда я отдавал плохой пас. А делал я это, надо сказать, чаще обычного. В общем, чувство у меня такое, что я никуда и не уезжал. Когда только приехал, ощущение было, как будто вчера вместе играли.

– Раньше в «Зените» нередко существовала напряженность между игроками стартового состава и остальными футболистами. Сейчас, насколько я понимаю, такого нет?

– Мне кажется, командный дух у нас на высоком уровне. На тренировках все работают одинаково усердно, все хотят доказать, что достойны выходить в основе. Вне поля все относятся друг к другу дружелюбно. Нет такого, что, скажем, конкуренты за определенную позицию не разговаривают.

– Когда вы узнали, что выйдете на поле в игре с «Рубином»?

– За день до игры Дик Адвокаат сказал мне, что, вероятно, я начну матч с первых минут, что он верит в меня. В общем-то, к этому все шло, так как Мейра пропускал встречу из-за дисквалификации. Выбор стоял между мной и Губочаном. На двусторонках мы надеваем манишки разного цвета, поэтому догадаться о решении тренера было несложно. Конечно, уверенным на сто процентов быть нельзя, но все же...

– Нервничали перед игрой? Как спалось?

– Спал хорошо. Пару раз, правда, просыпался из-за ливня. Перед игрой, как ни странно, не нервничал. Я вообще не склонен думать о футболе перед матчами. Вот тогда как раз начинаешь волноваться. Предпочитаю развлекать себя чем-то не относящимся к футболу. Конечно, на предматчевой установке, когда ты видишь свое имя на доске, сложно сохранить полное спокойствие. Но это – полезная нервность. Нельзя выходить на поле полностью расслабленным. Важно суметь почувствовать нерв игры, запах травы, напряжение на трибунах.

– Какое задание перед матчем с «Рубином» получили лично вы?

– «Рубин», как известно, играет с одним нападающим. Нашей с Крижанацем задачей было не давать ему пространства в штрафной. Я должен был играть просто, учитывая, что это был мой первый полный матч. Не рисковать. В остальном – ничего особенного. «Рубин» часто использует длинные передачи. Я должен был выигрывать единоборства и отдавать мяч Денисову или Зырянову.

– По моим ощущениям, больше всех хлопот зенитовской обороне доставил не цен-

тральный нападающий Бухаров, а турок Карадениз.

– Точно, 61-й номер! Против таких скоростных футболистов всегда сложно играть. Но мы не дали ему развернуться. У него был, по сути, только один серьезный момент в конце первого тайма, когда Анюков выбил мяч в подкате. В том матче Карадениз был самым опасным футболистом в составе казанцев. Я слышал о нем еще несколько лет назад от знакомых бельгийцев, которые играли за «Трабзонспор» вместе с ним и Фатихом Текке.

– Вы в России уже два года. Какую оценку дали бы премьер-лиге в целом?

– Чемпионат в России сильный. В Европе, как мне кажется, недооценивают его уровень. Многие до сих пор думают, что Россия – это где-то очень далеко, играть в футбол там нельзя из-за вечных морозов, а все решают только деньги. У меня, разумеется, другое мнение. В лиге есть целый ряд высококлассных мастеров. Большинство команд стараются играть в комбинационный футбол. К минусам я бы отнес нехватку современных стадионов и необходимость преодолевать большие расстояния.

– Оставляет ли нулевая ничья «Зениту» шансы побороться за золотые медали чемпионата?

– Я думаю, все еще возможно. Впереди 15 игр. Большинство сильных команд мы принимаем дома – это весомое преимущество. Да, мы потеряли много очков в первом круге, но очки теряли и все наши конкуренты. Пять пунктов – небольшая форa. Каждая команда может проиграть любому сопернику.

ИНТЕРВЬЮ: Федор ПОГОРЕЛОВ
ФОТО: Вячеслав ЕВДОКИМОВ



Смотрите в будущее с уверенностью!

Сегодня, когда мировая экономика нестабильна, так хочется быть уверенным в будущем. И это возможно. Негосударственный пенсионный фонд «ГАЗФОНД» имеет более чем 14-летний опыт успешной работы и исключительно высокий уровень надежности*. А значит, вы можете быть уверены в сохранности своих средств. Кроме того, по сравнению с Пенсионным фондом России НПФ «ГАЗФОНД» инвестирует средства в более широкий перечень активов. Переведите накопительную часть своей пенсии из Пенсионного фонда России в НПФ «ГАЗФОНД». Позаботьтесь о своем достойном будущем.

Уточнить координаты представителя в вашем регионе и задать вопросы о пенсии вы можете по телефону горячей линии **8-800-700-83-83** (звонок бесплатный для абонента из любого региона РФ) или на сайте: www.gazfond.ru

Центральный офис: 117556, Москва, Симферопольский бульвар, д. 13
Филиал: 191186, Санкт-Петербург, Невский проспект, д. 10

*Экспертное агентство «Эксперт РА» присвоило фонду исключительно высокий уровень надежности — «А++».

Результаты инвестирования в прошлом не определяют доходов в будущем. Государство не гарантирует доходности размещения пенсионных резервов и инвестирования пенсионных накоплений.

Реклама. Лицензия № 274/2 от 21 мая 2004 г.



ПРОТИВ СОЛНЦА

Вячеслав Евдокимов фотографирует спорт с детства. Клубный фотограф, оформил больше сотни выездов, снимал «Зенит» и во Владивостоке, и в Мюнхене, его фотографии давно стали неотъемлемой частью зенитовской жизни. В интервью «ПроЗениту» Палыч, как его называют большинство знакомых, рассказал, почему не ходил в фотокружок Дворца пионеров, вспомнил, как снимал в прожекторской, и признался, что жизнь — в преодолении.



— Я начал фотографировать — могу точно сказать — с 11 лет, и начинал с мотоспорта. Я тогда пришел в мото клуб Спортивного клуба армии, в котором потом состоялся Геннадий Моисеев, многократный чемпион, — мы с ним параллельно занимались. Я был сын полка, и меня принудили фотографировать гонки в перерывах между собственными заездами — гонки же длятся целыми днями. Дали фотоаппарат «Смена-8», как сейчас помню, пластмассовый. И я стал осваивать съемку.

— А ты учился к тому моменту где-то? Кружок Дворца пионеров?

— Конечно, не учился. Хотя я и центральной парень, рос на Халтурина, в Дворец пионеров не ходил: Дворец пионеров же не для детей, которые сильно раз-

виты физически и эмоционально, так скажем. Моя жизнь проходила рядом с техническими видами спорта: у нас на улице жили гонщики, занимавшиеся спидвеем и мотокроссом, то есть люди сильные духом, смелые. А мне казалось, что Дворец пионеров — это болото: шахматы, кружок кройки и шитья. Может, лет после 30 я бы и решился туда пойти, а в 11–12 это было просто нереально.

— Фотографии твои пошли в стенгазету?

— Нет, спортсмены все были начинающие, и все фотографии уходили им. И спортсменам было, естественно, интересно себя видеть. А у меня как-то интуитивно это получалось: с проводкой, на длинных выдержках... И эта игра меня увлекла.

— То есть специального фо-

тообразования у тебя нет?

— Дело в том, что мой старший брат — он на четыре года старше — увлекался фотографией. Серьезно увлекался. У нас всегда дома были прожекторные в ванной, фотоувеличители, первая цветная печать — точно помню, что это было в 65-м году, мне было 15 лет. Я цветную фотографию тогда не воспринимал, слишком уж цвета в те времена были смешные, — только черно-белая! Постепенно брат вступил в половую зрелость, модная одежда, битлы, битловские ботинки. И я ему делал рекламные снимки. Вплоть до того, что за городом окопчик специальный откапывал, чтобы его ботинки с нижней точки снимать. Это длилось лет пять-семь.

— А потом тебя, полагаю, забрали в армию.



ОБЩЕСТВО С ОГРАНИЧЕННОЙ ОТВЕТСТВЕННОСТЬЮ

Компания "Межрегионгаз" – 100-процентное дочернее предприятие ОАО "Газпром", специализирующееся на реализации природного газа на территории Российской Федерации.

Деловой центр, посёлок Газопровод, п/о Коммунарка,
Ленинский район, Московская область, 142770.

– Нет, меня еще успели устроить в ГИДУВ (Государственный университет для усовершенствования врачей, на Салтыкова-Щедрина, 41), я хотел стать врачом. У меня там родственники работали. По благу – проректор свой человек – зафутболили медбратом. Я туда год с лишним ходил на операции, помогал, подавал скальпели. В какой-то момент мне предложили пойти в фотолабораторию. И там до армии я отработал полтора года. У меня даже в трудовой книжке записано: фотограф трудовой клиники. Приходилось снимать и в женской консультации, и беременных, и трупы, и операции, и эксперименты на животных: крысах, зайцах, кроликах.

– И твои фотографии шли в диссертации.

– В диссертации, монографии, сборники. Редкие заболевания, телесные нарушения. Для развития фотографа это просто фантастика: работа разного профиля, за один день можно было на 3–4 съемки съездить. Сначала консультация с гинекологическим креслом, потом прозекторская – небывалый случай на внутренностях, предположим, целая история. И портретная фотография, конечно же: представляешь, профессура, им всем по 70 лет, бабушки, дедушки, их надо было так сфотографировать, чтобы они сказали: это произведение искусства. Такая вот школа была, настоящая, армейская. А в армию меня забрали в Заполярье, на базу атомных подводных лодок. Там раньше была царская каторга. Естественно, фотографом, но не прикладным, а военным: нужно было фотографировать для специальных планшетов, когда самолеты-разведчики пересекают границу, фиксировать все это.

– А как же ты оказался в спортивной фотографии?

– Я снимал мотокросс. А сосед мой был шофером, возил

Варсобина – главного редактора «Ленинградской правды». И он увидел мои мотоциклетные фотографии, показал Варсобину. Незадолго до того в Юкках был чемпионат мира, и все снимали старт мотоциклистов. Все снимали в лоб, поднявшись на горку, а я решил снять наоборот. Эту фотографию через несколько дней напечатали в газете. А рейтинг «Ленинградской правды» в 65-м году был очень высок: там работали только профессионалы, исключительные билдредакторы. Мне сказали: давай, парень. Впрочем, в «Ленинградской правде» я работать не стал – в ней было мало спорта, а в здании Лениздата сидели все газеты, и я попал – была такая газетенка – в «Спортивную неделю Ленинграда». Так я стал снимать хоккей, футбол – все виды спорта. Работал внештатно, естественно.

– В итоге ты получил высшее образование после армии?

– Нет, я окончил автомобильный техникум. Просто жизнь так повернулась, что после армии меня загнали на семь месяцев – вместо дембеля – на целину. А я еще до армии в ДОСААФе получил права водительские. В общем, на целине я хлеб возил в закрома родины, освоил в совершенстве автомобиль, вернулся – и сразу устроился фотографом в мясо-молочную промышленность.

– Колбасу фотографировать?

– Да, по заводам ездил и делал панорамные снимки новых внедренных линий. Такие были специальные фотоаппараты широкоплечные, «Москвы»: ставишь его на штатив – и вперед. Работа была интересная, но специфическая, конечно. А параллельно все время занимался спортивной фотографией. В 77-м году уехал фотографом в Группу советских войск в Германии.

– Год служу, второй гуляю.



– Да, но я гражданским уехал, не военным. Там я пробыл четыре года, вернулся в 81-м. И сразу пришел в ИТАР-ТАСС. Там в тот момент работали люди, которые еще в войну были фотокорреспондентами. Титаны. И я по-настоящему всему научился, овладел проявкой фотопленки. Мне знакомый фотограф рассказывал, что у него мой негатив времен работы в ИТАР-ТАСС лежал в лаборатории «Невского времени» как эталон проявки фотопленки, ее плотности. Для ИТАР-ТАСС я снимал все: горел паром «Ильич» – я единственный там работал; пожары в общежитиях; взрыв на Московском вокзале – я один туда проник. ИТАР-ТАСС же был государственной конторой, так что корочки показываешь – и вперед.

– А как произошло твое знакомство с «Зенитом»?

– Первый раз я «Зенит» фотографировал примерно с 65-го по 68-й год, до армии. А первый раз на стадион Кирова попал, мне кажется, в 57-м году – на тот матч, где была заваруха. Что это был за матч, не помню, – помню, драпали бегом оттуда, игра была такая детская. Сам процесс футбола тогда сильно отличался: народ приходил за 3–4 часа, с бутербродами; пиво, вино, водка – во время матча бутылки кати-

лись вниз. И, начав работать для «Спортивной недели Ленинграда», стал ходить почти постоянно. Одна беда была: негативы надо было отсылать в Москву, себе ничего не оставалось.

– С какого года ты стал летать с командой? С 96-го?

– Нет, с 94-го, кажется, если память не изменяет. Когда Мельникова стали выгонять из «Зенита». Я в этом процессе участвовал с позитивной стороны, поддерживал Мельникова, снимал его уход, приход и так далее. Но я еще в 87-м году плотно снимал «Зенит», в 86-м, в 84-м. А на постоянной основе это все началось с 97-го года, да. Были пропуски, один-два матча, но они были связаны с какими-то организационными моментами. И с того времени пошло по накапанной. Садырин, Рапопорт, Давыдов, кто там еще был? Столько тренеров, что, если станешь перечислять, пальцев двух рук не хватит.

– В фотографии же одна из самых главных проблем – архив.

– Это самая болезненная семейная тема. У меня же преобладает в архиве не футбол: теннис, «Формула-1» на воде, парашютный спорт, волейбол, баскетбол, фигурное катание – мы же все варились в одной

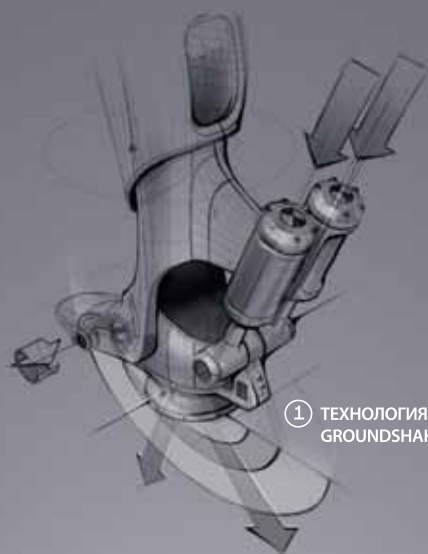

① ТЕХНОЛОГИЯ
GROUNDSHAKE™



② ШКАЛА РИХТЕРА fx



ПРОТОТИП: СОКРУШАЮЩИЕ НОГИ



③ РАЗБЕЙ СОПЕРНИКОВ

UNTIL THEN

А ПОКА - УСТРАШАЙ СОПЕРНИКА В БУТСАХ V-KONSTRUKT III



PUMA
pumafootball.com

среде. В общем, все топовые события я снимал, ездил с мастерами на турниры, чемпионаты мира по легкой атлетике, борьбе. Так что футбола у меня было десять процентов, но последние лет двенадцать соотношение, конечно, изменилось. Футбол поглотил все и начинает съедать предыдущее. Архив же трудно хранить: большая часть была на негативах – это коробки, вечные подписи, это ужасно. А оцифровывать – проще сразу удавиться. Поджечь себя вместе с негативами и попрощаться. Это надо вторую жизнь.

– А есть у тебя любимые карточки?

– Я вообще не тщеславный. Один раз участвовал в выставке в Манеже. И то столько уговарили... Мой принцип – нигде не участвовать. Почему? Потому что, чтобы участвовать, ты должен знать, что ты хочешь сказать, должен быть уверенным. Я не то чтобы не уверен в себе, просто я считаю, что у меня все впереди. Пока еще не дошел до нужных кондиций. У меня стена на даче, 7 метров длиной, 3 метра высотой; я туда вешаю те сюжеты, которые мне понравились. Природа там, Пушкинские Горы – ведь фотограф должен постоянно тренироваться, красоту видеть. Я люблю снимать театр, балет, моду, это же все движение, а движение – жизнь. И я на этой стене постоянно обновляю фотографии. Они все больше хулиганского толка: помимо красоты спорта еще и жесткие какие-то вещи, случаются в спорте, эмоции.

– В фотографировании футбола есть своя специфика?

– Я считаю, что футбол – это самый сложный вид спорта для фотографа. Труднее нет. Надо же не только знать футбол, понимать его хорошо – надо еще чувствовать матч вместе с футболистами. Плюс стопроцентная концентрация.

– На последнем матче об-

ратил внимание, что ты на специальном таком помосте под вторым сектором стоишь и снимаешь оттуда против солнца. Это твоя рабочая точка?

– Я люблю снимать против солнца, да. Настоящий фотограф, высокого уровня, снимает против солнца. Так красивее. Что касается места съемки, то дело в том, что изменилась ситуация: раньше я мог снимать с любого места, а теперь рекламные щиты – не везде можно встать. К тому же сейчас за воротами много людей, много любителей, при атаке машут руками, все это лезет в объектив – кошмар, короче. Я просто нахожу себе тихую гавань, пусть даже и в ущерб себе. На самом деле у меня есть специальные секретные места на стадионе, и иногда я фотографирую оттуда.

– Я видел прекрасную карточку – с осветительной вышки.

– Да, оттуда можно сделать одну-две фотографии. Но дело-то в том, что футбол надо снимать снизу. Чем ниже точка, тем лучше.

– Раньше, я помню, Аршавин с Кержаковым пристреливались на разминке по камерам.

– У них было еще развлечение и по фотоаппаратам треснуть. Это всегда так. Если я положу фотоаппарат на тренировке, допустим, то все футболисты делают вид, что пытаются попасть в камеру. Шутки такие пионерские, но приходится терпеть.

– Тебе же однажды Игорь Денисов на объектив сел?

– Да, было такое. Долго друг на друга дулись, но сейчас у нас вроде консенсус найден. Всякое же в жизни бывает. Раз так случилось, значит, так и должно было случиться.

– У тебя выходит такая кольцевая композиция: ты же недавно купил себе кроссовый мотоцикл.



– Я считаю, что каждому мужику, если он живой, нужно все время самоутверждаться. Когда гололед, все едут 40, а я еду 60. Чем больше трудностей, тем мне приятней. Мне все время нужно что-то преодолевать. Я не сумасшедший – люблю погонять, – нет, просто мне все время надо держать себя в тонусе. А мотоцикл – я снова почувствовал, что без этого завяну. Ведь мотокросс – это не просто катание по тропинкам. У меня есть специальная трасса, единственная ошибка – я один едешь, так делать нельзя. Если приложишься как следует, можешь и пять часов пролежать, пока кто-то проедет, места-то глухие. Зато мобилизует – о-го-го. Вчера вот ехал, и такой переворот у меня пошел, что я уже стал место выбирать, куда упаду, – все, прицелился. Как я удержался – не знаю, за воздух зацепился. Нерв все время должен быть оголенным. Со съемкой то же самое. Я прихожу на стадион за три часа. Нельзя сразу прийти и через пять минут начать съемку. Ее надо почувствовать.

– А какой у тебя самый экстремальный – с точки зрения фотосъемки – выезд с «Зенитом»?

– Я думаю, Махачкала. Турция еще. Болельщики обзывают, кидаются – монетами, зажигалками. Не очень себя

приятно чувствуешь. В Венгрии, когда с «Табаньей» играли.

– А работа организована лучше всего в Европе?

– В цивилизованных странах организовано все везде. Но мне не один раз говорили в глаза: ты получишь самую плохую аккредитацию, потому что ты из России. Такое в Англии было на «Эвертоне», в Германии на «Штутгарте». И сажают, к примеру, на бровку, а перед тобой боковой судья бегают – выкручивайся как знаешь. Wi-fi-то теперь везде есть, им никого не удивишь. А вот лучше всего было организовано в 2000 году с «Сельтой». Вот там вокруг всего стадиона по периметру стояли стулья, за рекламными щитами. Снимай, где хочешь, – настоящее человеческое отношение. На каждом стадионе свои порядки, и связать их в единое целое невозможно, что ужасно, – правила должны быть одинаковы.

– А ты футбол-то успеваешь смотреть, пока снимаешь?

– Я футбол вижу по-другому. У меня другое восприятие: я же крупно вижу лица, детали, борьбу – имитируется она или настоящая.

ИНТЕРВЬЮ: Федор ПОГОРЕЛОВ
ФОТО: ФК «ЗЕНИТ»

Будь выше сетей!

7 **КОП**
МИН

на все сети
тариф «Много звонков»

Звоните бесплатно
8 800 333 0890 / www.spb.mts.ru



МТС

оператор связи

7 коп./мин. – стоимость вызовов на все номера домашнего региона, при подключенной услуге "7 копеек на все номера", с 4 мин/сутки, при нахождении в домашнем регионе. Подключение услуги платное (15 руб.). Абонентская плата за услугу не взимается до 31.07.2009г. включительно. С 01.08.2009г. абонентская плата за услугу "7 копеек на все номера" составит 75 рублей в месяц, с учетом НДС

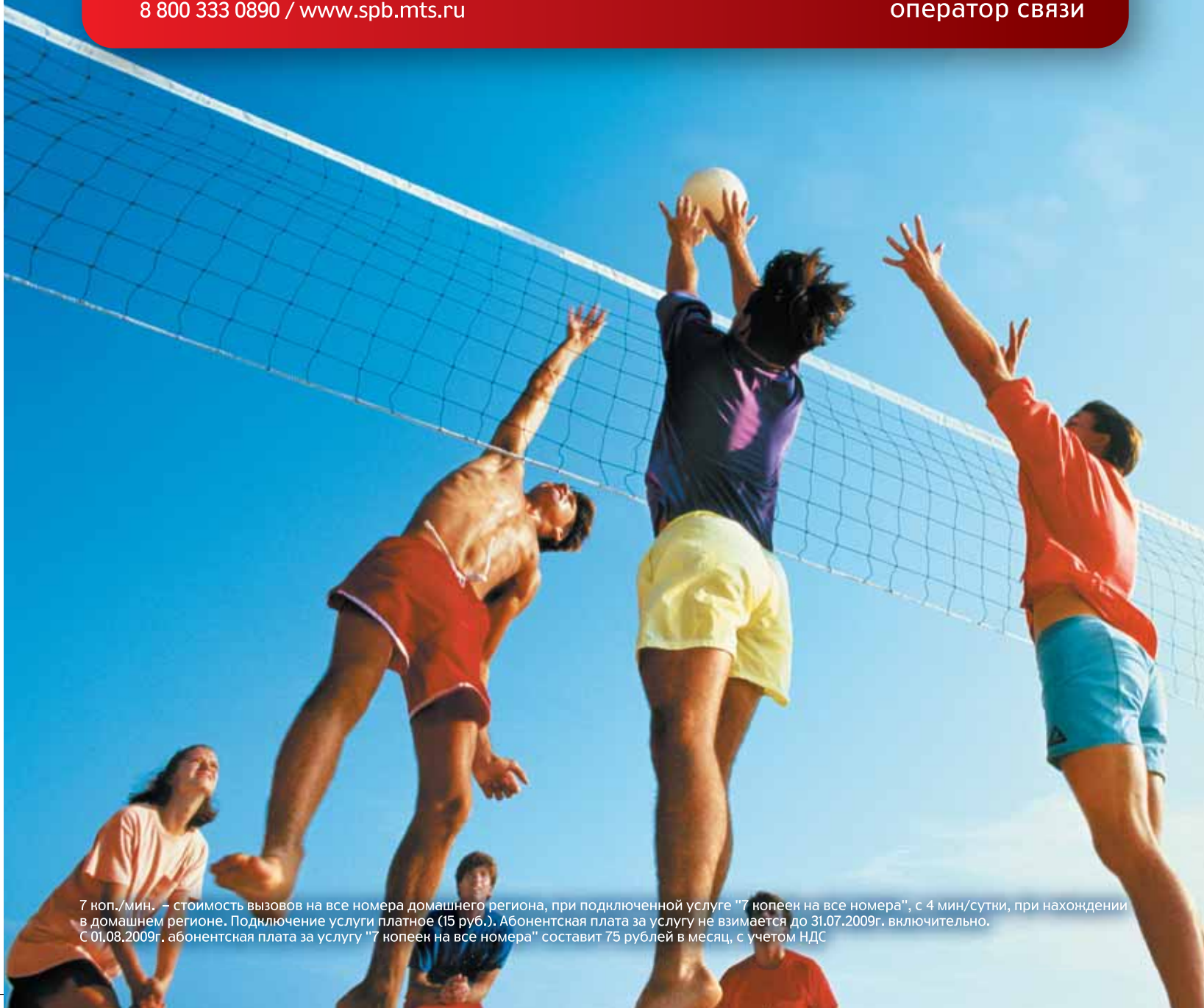

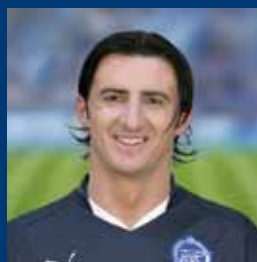

1 Камил Чонтофальски
Словакия, 03.06.78
190 см / 82 кг
вратарь



16 Вячеслав Малафеев
Россия, 04.03.79
185 см / 76 кг
вратарь



2 Александр Ануков
Россия, 28.09.82
178 см / 67 кг
защитник



3 Фернандо Мейра
Португалия, 05.06.78
190 см / 85 кг
защитник



4 Ивица Крижанац
Хорватия, 13.04.79
187 см / 80 кг
защитник



5 Ким Дон Чжин
Корея, 29.01.82
183 см / 74 кг
защитник



6 Николас Ломбертс
Бельгия, 20.03.85
188 см / 83 кг
защитник



14 Томаш Губочан
Словакия, 17.09.85
183 см / 74 кг
защитник



25 Фернандо Риксен
Нидерланды, 27.07.76
175 см / 75 кг
защитник



10 Мигель Дани
Португалия, 07.08.83
178 см / 70 кг
полузащитник



11 Радек Ширл
Чехия, 20.03.81
180 см / 72 кг
полузащитник



15 Роман Широков
Россия, 06.07.81
187 см / 83 кг
полузащитник



18 Константин Зырянов
Россия, 05.10.77
176 см / 72 кг
полузащитник



20 Виктор Файзулин
Россия, 22.04.86
176 см / 72 кг
полузащитник



21 Игорь Семшов
Россия, 06.04.78
170 см / 69 кг
полузащитник



23 Саболч Хусти
Венгрия, 18.04.83
173 см / 73 кг
полузащитник



27 Игорь Денисов
Россия, 17.05.84
176 см / 70 кг
полузащитник



Алессандро Розина
Италия, 31.01.84
168 см / 65 кг
полузащитник



9 Фатих Текке
Турция, 09.09.77
178 см / 75 кг
нападающий



19 Сергей Корниленко
Белоруссия, 14.06.83
185 см / 85 кг
нападающий



57 Алексей Ионов
Россия, 18.02.89
177 см / 68 кг
нападающий



Дик Адвокаат
Нидерланды, 27.09.47
главный тренер



МЫ ИЗ ПЕТЕРБУРГА!



**БОЛЕЕШЬ ЗА ЗЕНИТ –
ЗАПРАВЛЯЙСЯ НА АЗС ПТК!**

www.ptk.ru

тел. 080

КАМИЛ ЧОНТОФАЛЬСКИ





«ЗЕНИТ» В СЕЗОНЕ 2009 ГОДА

| СТАТИСТИКА |

ДАТА	СОПЕРНИКИ	ТУРНИР	СЧЕТ	ЗРЕТЕЛИ	ВРЕМЯ НАЧАЛА	СУДЬЯ	МАЛАФЕЕВ	ШИРЛ	КРИЖАНАЦ	АНОКОВ	ТИМОШУК	ЗЫРЯНОВ	СЕМШОВ	ДАННИ	ХУСТИ	ПОГРЕБНЯК	ТЕКЕ	ФАЙЗУЛЛИН	КИМ ДОН ЧЖИН	ДЕНСОВ	МЕЙРА	ИОНОВ	ГЛВОЧАН	ЧОНТОФАЛСКИ	ЛОМЕРТС
18.02	Зенит – Штутгарт	1/16. Кубок УЕФА	2:1	17 585	20.15	Б. Куйперс	90 ¹	90ж	90ж	90ж	90 ¹ ж	75	90	90	88 ¹	90	+15	+2							
26.02	Штутгарт – Зенит	1/16. Кубок УЕФА	1:2	35 400	22.45	У. Коллам	90 ¹	90	90	90ж	90ж	90	90 ¹	90ж	73	90	+17 ¹	90	90	90					
12.03	Удинезе – Зенит	1/8. Кубок УЕФА	2:0	15 600	22.45	Э. Гонсалес	90 ²	90	90ж	90ж	90ж	86	+28	90	62	62	+28	+4	90ж	90ж					
15.03	Спартак М – Зенит	Премьер-лига. 1 тур	1:1	50 000	14.00	С. Сухина	90 ¹	90	90	90ж	90ж	90	90	90	90 ¹	90 ¹	90 ¹	90ж	90ж	90					
19.03	Зенит – Удинезе	1/8. Кубок УЕФА	1:0	19 500	20.30	М. Аткинсон	90	71	90ж		90 ¹	90	90	90	90	+19	+19	71	90	90					
22.03	Зенит – Сатурн	Премьер-лига. 2 тур	2:1	6/з	14.00	А. Каюмов	90 ¹	90	90 ¹	90	90	90	+19	71	90	90	+32 ¹ ж	58	90	90					
05.04	Томь – Зенит	Премьер-лига. 3 тур	0:3	15 000	11.45	А. Николаев	90	64	+6	90	90	84	+26	90	74	74	+16 ¹	90	90 ¹	90 ¹					
12.04	Зенит – Амкар	Премьер-лига. 4 тур	0:0	19 500	16.30	М. Лаушкин	90	90	+8	82	90	90	90	90	90	90	90	75	90	90	+15				
19.04	Локомотив – Зенит	Премьер-лига. 5 тур	1:1	17 102	14.00	А. Гвардис	90 ¹	85ж	+5	90	90ж	90	90	90	+15	81	+9	75	90 ¹	90	90				
25.04	Зенит – Химки	Премьер-лига. 6 тур	4:2	20 000	16.30	В. Харламов	90 ²	61		90	+29	90	90	73ж	+17	+45 ¹	90 ¹	45	90ж	90	90				
03.05	Ростов – Зенит	Премьер-лига. 7 тур	2:1	16 500	15.15	И. Биглов	90 ²	90ж		90	+2	88	90	90	67	+23 ¹	90 кр		90	78	90ж	+12			
10.05	Зенит – Кр. Советов	Премьер-лига. 8 тур	2:0	21 500	16.30	А. Николаев	90	+1	+10	90	90ж	89 ¹	80ж	90	90	90 ¹			90	90ж	90	90			
17.05	ЦСКА – Зенит	Премьер-лига. 9 тур	2:1	21 700	19.00	С. Сухина	90 ²	+4		90	90	90	86 ¹	90	90	90	+2		90	90	90	88	90ж		
24.05	Динамо – Зенит	Премьер-лига. 10 тур	1:0	11 161	14.00	Э. Малый	90 ¹	90	+3	90ж	87ж	90	90	90	+17	90			90	90	90	73	90		
30.05	Зенит – Кубань	Премьер-лига. 11 тур	2:0	20 000	14.00	А. Колобаев	90	90ж	90	90ж	90 ¹	90 ¹	90 ¹	90	+14	90	76		90	90	90	90			
14.06	Спартак Нч – Зенит	Премьер-лига. 12 тур	2:2	11 500	19.00	А. Ковалев	90 ²	90	90ж	+18	90 ¹	86	90 ¹	90	+45ж	90	45		90	90	72				
12.07	Зенит – Москва	Премьер-лига. 13 тур	1:0	20 000	14.00	Э. Малый		+1	90 ¹ ж	89	90	90	90	90	45	90			90ж	90	90ж	+45	90		
15.07	Торпедо Вл – Зенит	1/16. Кубок России	0:2	18 000	19.00	М. Лаушкин		45	85	90ж	90 ¹	90	90	90	+5	90 ¹		+5	90	90ж	90	85ж	+45	90ж	
19.07	Терек – Зенит	Премьер-лига. 14 тур	3:2	8 100	20.30	А. Каюмов		+13	90	90	90	90	90	90	+45 ¹	90 ¹ ж		77	90ж	90ж	71ж	45	90 ³		
25.07	Зенит – Рубин	Премьер-лига. 15 тур	0:0	21 000	18.45	А. Николаев	90	90	43	90ж		90	90	90	77ж	90	+13	+47	90	90	90	90	90	+19	
02.08	Сатурн – Зенит	Премьер-лига. 16 тур																							
05.08	Зенит – Н.Новгород	1/8. Кубок России																							
09.08	Зенит – Томь	Премьер-лига. 17 тур																							
15.08	Амкар – Зенит	Премьер-лига. 18 тур																							
20.08	Зенит – Локомотив	Лига Европы. 4 раунд																							
23.08	Зенит – Локомотив	Премьер-лига. 19 тур																							
27.08	Зенит – Локомотив	Лига Европы. 4 раунд																							
30.08	Химки – Зенит	Премьер-лига. 20 тур																							
13.09	Зенит – Ростов	Премьер-лига. 21 тур																							
26.09	Зенит – ЦСКА	Премьер-лига. 22 тур																							
26.09	Зенит – Динамо	Премьер-лига. 23 тур																							
04.10	Зенит – Динамо	Премьер-лига. 24 тур																							
18.10	Кубань – Зенит	Премьер-лига. 25 тур																							
25.10	Зенит – Спартак Нч	Премьер-лига. 26 тур																							
31.10	Москва – Зенит	Премьер-лига. 27 тур																							
08.11	Зенит – Терек	Премьер-лига. 28 тур																							
21.11	Рубин – Зенит	Премьер-лига. 29 тур																							
29.11	Зенит – Спартак М	Премьер-лига. 30 тур																							

РОЗЫГРЫШ КУБКА РОССИИ 2009/2010 Г.

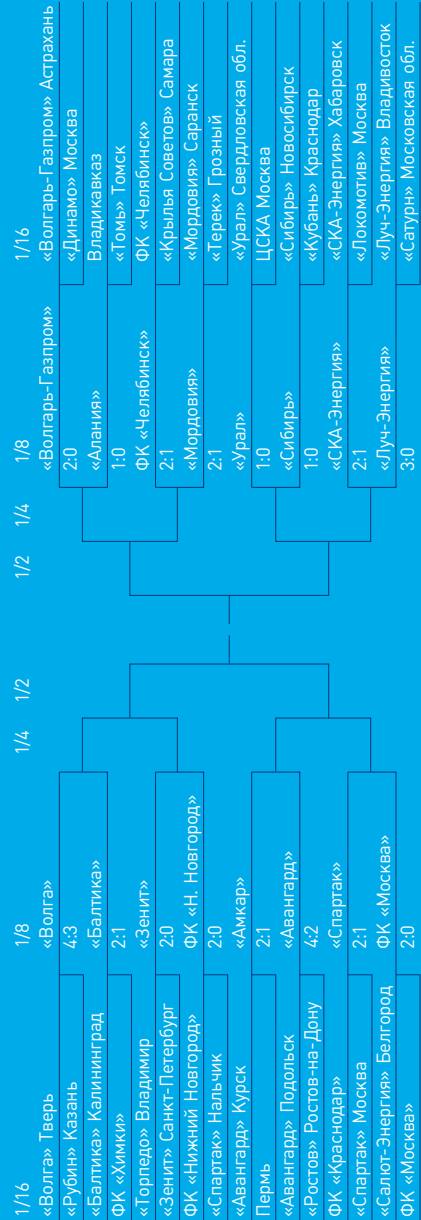

УСЛОВНЫЕ ОБОЗНАЧЕНИЯ: 90 – количество минут, проведенных на поле + – выход на замену ж – забитый гол ж – предупреждение кр – удаление



**Техническое совершенство, признанное во всём мире.
Превосходное обслуживание, удостоенное высоких наград.
И самое главное – ощущение настоящего полёта!
Всё ради этого мгновения.**

Авиакомпания Lufthansa –
официальный перевозчик ФК «Зенит»

www.lufthansa.com

There's no better way to fly.



Lufthansa

A STAR ALLIANCE MEMBER 

НОВИЧОК НЕ РОБКОГО ДЕСЯТКА



«Зенит» накопил немалый опыт официальных матчей с клубами из Нижнего Новгорода.

В далеком 1936-м горьковские динамовцы стали вторым соперником нашей команды в Кубке СССР. На стадионе 1/16 финала ленинградцы не только переиграли волжан 2:0 (отличились Алексей Ларионов и Виктор Смагин), но и присмотрели у соперников хорошего защитника. Со следующего сезона и вплоть до начала войны Самуил Козинец считался оплотом обороны сперва «Сталинца», а затем «Зенита». К сожалению, этот рослый защитник погиб на фронте.

В чемпионатах страны синие-белые выясняли отношения с нижегородцами из «Волги» (1964 г.) и «Локомотива» (1990–2000 гг.), но к нашему сегодняшнему сопернику эти команды не имеют никакого отношения. ФК «Нижний Новгород» появился на свет лишь в 2007-м при активном участии местного бизнесмена и арбитра ФИФА Игоря Егорова. Первые шаги получились у нового клуба довольно робкими. Выступая в региональном первенстве Приволжья, дебютанты поспешили заручиться поддержкой старшего брата – земляков из «Волги». Те тогда не предполагали, что способствуют появлению серьезного конкурента. По условиям договора в «Нижний Новгород» перешли девять футболистов «Волги». Команда заняла в турнире третье место и получила право выступать во втором дивизионе.

В этот момент был сделан следующий шаг в развитии клуба: главным тренером синие-черно-серые стал Дмитрий Кузнецов, капитан золотого состава ЦСКА-1991, в прошлом – футболист национальной сборной. Однако через три месяца он вернулся в Москву, а его место занял не менее титулованный Илья Цымбаларь. Экс-спартаковец собрал в своей команде довольно опытных игроков, которые помогли решить задачу сезона: «Нижний Новгород» вновь финишировал третьим. А когда минувшей зимой несколько клубов отказались выступать в первом дивизионе, волжане воспользовались ситуацией и получили повышение в классе.

В этом сезоне команду принял Михаил Афонин, работавший ранее в «Краснодаре-2000». Однако и он продержался на своем посту менее полугода. Сейчас «Нижним Новгородом» руководит тренерский совет во главе с Александром Григоряном. Наш соперник после первого круга занял в первом дивизионе лишь 13-е место, и сразу же последовали оргвыводы: отзаявлено шестеро футболистов. Их место скоро займут легионеры – венгр Тихамер Лукач, камерунцы Жан Були и Стефан Эссаме. Последние двое еще недавно играли за «Терек». Но успеют ли новички заявить до встречи с «Зенитом», пока не ясно.

Тем не менее и без иностран-

цев у наших соперников есть на кого посмотреть. Главной звездой является 33-летний форвард Илья Бородин, известный по выступлениям за «Ротор». Это и лучший бомбардир, и главный ветеран «Нижнего Новгорода». Воспитанник «Сатурна» полузащитник Антон Козлов – футболист основного состава нынешнего созыва молодежной сборной России. Безусловно, известен петербургским болельщикам и защитник Александр Липко, ранее игравший за столичный «Спартак». Магомед Адиев выступал в премьер-лиге за «Анжи», «Сокол» и «Терек». В молодежных командах московских клубов играли вратарь Коченков, за-

щитники Шпедт и Гетигежев, хавбеки Черевко и Ваганов, форвард Земченков. С особым вниманием будем наблюдать за 20-летним воспитанником петербургской школы «Смена» Виктором Васиным. Наш земляк успел дебютировать в высшем дивизионе в составе «Спартак» из Нальчика, а сейчас находится на берегах Волги в аренде. Именно этот рослый защитник забил в 1/16 финала решающий гол в ворота команды, которой до сих пор принадлежит.

ТЕКСТ: ДМИТРИЙ РЯБИНКИН
ФОТО: ФК «НИЖНИЙ НОВГОРОД»

ИСТОРИЧЕСКАЯ СПРАВКА

Футбольный клуб «Нижний Новгород» основан в 2007 г. на базе любительской команды «Тэлма-Водник», игравшей в первенстве области. В 2007 г. выступал под названием «Нижний Новгород – Волга-Д».

В 2008 г. «Нижний Новгород» занял 3-е место в зоне «Урал/Поволжье» второго дивизиона. С 2009 г. играет в первом дивизионе.

Высшее достижение – выход в 1/8 финала Кубка России. Самая крупная победа – 7:0 – «Юнит» Самара (2008). Самое крупное поражение – 0:4 – «Анжи» (2009). Больше всех матчей сыграл Илья Бородин – 49. Лучший бомбардир – Илья Бородин – 30 голов.

Путь в 1/8 финала:
1/32 – «Сатурн-2» – 3:2 (голы: Говоров (2), Шпедт)
1/16 – «Спартак» Нальчик – 2:0 (д.в.) (Васин, Говоров)



САНКТ-ПЕТЕРБУРГ. ВСЕ МЕНЯЕТСЯ. К ЛУЧШЕМУ!



Общедоступная смотровая площадка
на трехсотметровой высоте



Кафе и рестораны для горожан

Ледовый каток круглый год



Крупнейший в Европе музей
современного искусства



Линейные парки в традициях
петербургской архитектуры



www.ohta-center.ru



1 Дмитрий Красильников
Россия, 07.05.79
185 см / 77 кг
вратарь



16 Сергей Бородин
Россия, 19.10.88
195 см / 84 кг
вратарь



30 Антон Коченков
Россия, 02.04.87
194 см / 90 кг
вратарь



2 Евгений Шпедт
Россия, 26.01.86
182 см / 76 кг
защитник



4 Виктор Васин
Россия, 06.10.88
192 см / 80 кг
защитник



5 Михаил Рытов
Россия, 04.10.84
184 см / 80 кг
защитник



6 Инал Гетигеев
Россия, 23.05.87
187 см / 81 кг
защитник



15 Максим Зюзин
Россия, 09.08.86
177 см / 75 кг
защитник



21 Иван Стаин
Россия, 07.02.89
182 см / 75 кг
защитник



22 Александр Липко
Россия, 18.08.75
188 см / 80 кг
защитник



33 Константин Жильцов
Россия, 19.01.83
179 см / 76 кг
защитник



7 Ринат Мавлетдинов
Россия, 09.09.88
175 см / 70 кг
полузащитник



8 Антон Козлов
Россия, 02.06.88
179 см / 76 кг
полузащитник



14 Александр Черевко
Россия, 28.11.87
170 см / 68 кг
полузащитник



23 Сергей Ваганов
Россия, 01.07.85
168 см / 62 кг
полузащитник



10 Магомед Адиев
Россия, 30.06.77
188 см / 83 кг
нападающий



11 Илья Бородин
Россия, 06.07.76
178 см / 73 кг
нападающий



13 Андрей Говоров
Россия, 13.10.84
175 см / 75 кг
нападающий



19 Виктор Земченков
Россия, 15.09.86
191 см / 87 кг
нападающий



Виктор Зайденберг
Россия, 22.06.49
главный тренер



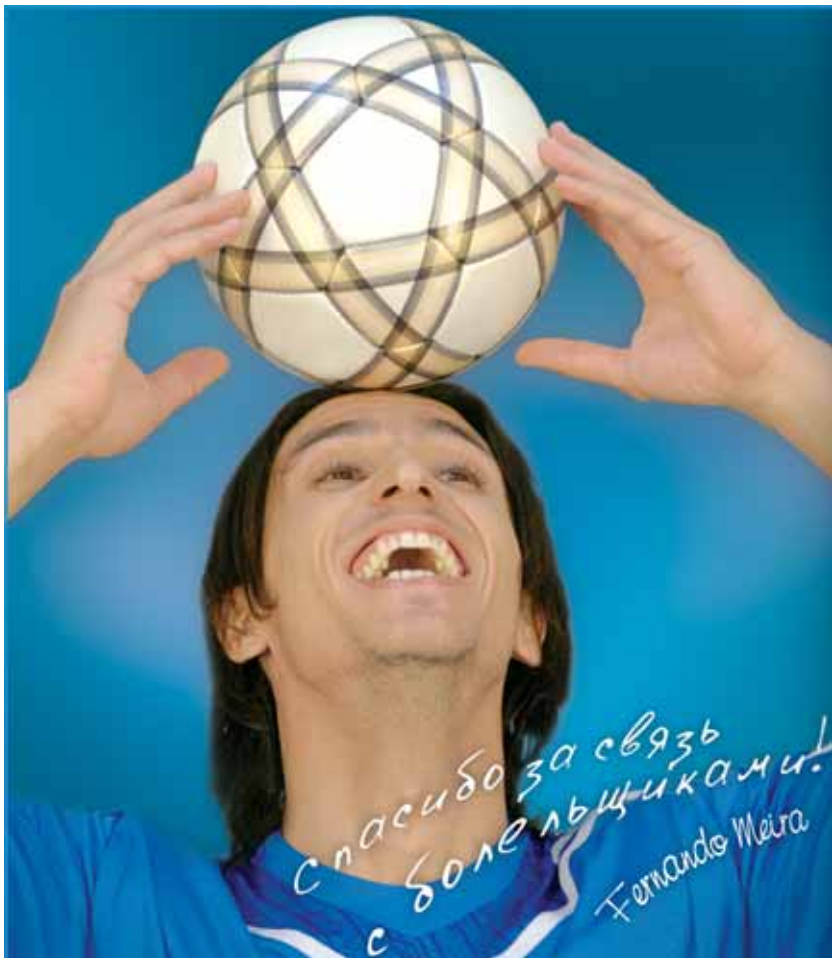

**МЫ ДЕЛАЕМ
ВАС БЛИЖЕ**



**ПАРТНЕР И ОПЕРАТОР
СВЯЗИ ФК «ЗЕНИТ»**

www.severen.ru

Лицензия №1005-08142-01143-01144-01145-01146-01147-01148-01149-01150-01151-01152-01153-01154-01155-01156-01157-01158-01159-01160-01161-01162-01163-01164-01165-01166-01167-01168-01169-01170-01171-01172-01173-01174-01175-01176-01177-01178-01179-01180-01181-01182-01183-01184-01185-01186-01187-01188-01189-01190-01191-01192-01193-01194-01195-01196-01197-01198-01199-01200-01201-01202-01203-01204-01205-01206-01207-01208-01209-01210-01211-01212-01213-01214-01215-01216-01217-01218-01219-01220-01221-01222-01223-01224-01225-01226-01227-01228-01229-01230-01231-01232-01233-01234-01235-01236-01237-01238-01239-01240-01241-01242-01243-01244-01245-01246-01247-01248-01249-01250-01251-01252-01253-01254-01255-01256-01257-01258-01259-01260-01261-01262-01263-01264-01265-01266-01267-01268-01269-01270-01271-01272-01273-01274-01275-01276-01277-01278-01279-01280-01281-01282-01283-01284-01285-01286-01287-01288-01289-01290-01291-01292-01293-01294-01295-01296-01297-01298-01299-01300-01301-01302-01303-01304-01305-01306-01307-01308-01309-01310-01311-01312-01313-01314-01315-01316-01317-01318-01319-01320-01321-01322-01323-01324-01325-01326-01327-01328-01329-01330-01331-01332-01333-01334-01335-01336-01337-01338-01339-01340-01341-01342-01343-01344-01345-01346-01347-01348-01349-01350-01351-01352-01353-01354-01355-01356-01357-01358-01359-01360-01361-01362-01363-01364-01365-01366-01367-01368-01369-01370-01371-01372-01373-01374-01375-01376-01377-01378-01379-01380-01381-01382-01383-01384-01385-01386-01387-01388-01389-01390-01391-01392-01393-01394-01395-01396-01397-01398-01399-01400-01401-01402-01403-01404-01405-01406-01407-01408-01409-01410-01411-01412-01413-01414-01415-01416-01417-01418-01419-01420-01421-01422-01423-01424-01425-01426-01427-01428-01429-01430-01431-01432-01433-01434-01435-01436-01437-01438-01439-01440-01441-01442-01443-01444-01445-01446-01447-01448-01449-01450-01451-01452-01453-01454-01455-01456-01457-01458-01459-01460-01461-01462-01463-01464-01465-01466-01467-01468-01469-01470-01471-01472-01473-01474-01475-01476-01477-01478-01479-01480-01481-01482-01483-01484-01485-01486-01487-01488-01489-01490-01491-01492-01493-01494-01495-01496-01497-01498-01499-01500-01501-01502-01503-01504-01505-01506-01507-01508-01509-01510-01511-01512-01513-01514-01515-01516-01517-01518-01519-01520-01521-01522-01523-01524-01525-01526-01527-01528-01529-01530-01531-01532-01533-01534-01535-01536-01537-01538-01539-01540-01541-01542-01543-01544-01545-01546-01547-01548-01549-01550-01551-01552-01553-01554-01555-01556-01557-01558-01559-01560-01561-01562-01563-01564-01565-01566-01567-01568-01569-01570-01571-01572-01573-01574-01575-01576-01577-01578-01579-01580-01581-01582-01583-01584-01585-01586-01587-01588-01589-01590-01591-01592-01593-01594-01595-01596-01597-01598-01599-01600-01601-01602-01603-01604-01605-01606-01607-01608-01609-01610-01611-01612-01613-01614-01615-01616-01617-01618-01619-01620-01621-01622-01623-01624-01625-01626-01627-01628-01629-01630-01631-01632-01633-01634-01635-01636-01637-01638-01639-01640-01641-01642-01643-01644-01645-01646-01647-01648-01649-01650-01651-01652-01653-01654-01655-01656-01657-01658-01659-01660-01661-01662-01663-01664-01665-01666-01667-01668-01669-01670-01671-01672-01673-01674-01675-01676-01677-01678-01679-01680-01681-01682-01683-01684-01685-01686-01687-01688-01689-01690-01691-01692-01693-01694-01695-01696-01697-01698-01699-01700-01701-01702-01703-01704-01705-01706-01707-01708-01709-01710-01711-01712-01713-01714-01715-01716-01717-01718-01719-01720-01721-01722-01723-01724-01725-01726-01727-01728-01729-01730-01731-01732-01733-01734-01735-01736-01737-01738-01739-01740-01741-01742-01743-01744-01745-01746-01747-01748-01749-01750-01751-01752-01753-01754-01755-01756-01757-01758-01759-01760-01761-01762-01763-01764-01765-01766-01767-01768-01769-01770-01771-01772-01773-01774-01775-01776-01777-01778-01779-01780-01781-01782-01783-01784-01785-01786-01787-01788-01789-01790-01791-01792-01793-01794-01795-01796-01797-01798-01799-01800-01801-01802-01803-01804-01805-01806-01807-01808-01809-01810-01811-01812-01813-01814-01815-01816-01817-01818-01819-01820-01821-01822-01823-01824-01825-01826-01827-01828-01829-01830-01831-01832-01833-01834-01835-01836-01837-01838-01839-01840-01841-01842-01843-01844-01845-01846-01847-01848-01849-01850-01851-01852-01853-01854-01855-01856-01857-01858-01859-01860-01861-01862-01863-01864-01865-01866-01867-01868-01869-01870-01871-01872-01873-01874-01875-01876-01877-01878-01879-01880-01881-01882-01883-01884-01885-01886-01887-01888-01889-01890-01891-01892-01893-01894-01895-01896-01897-01898-01899-01900-01901-01902-01903-01904-01905-01906-01907-01908-01909-01910-01911-01912-01913-01914-01915-01916-01917-01918-01919-01920-01921-01922-01923-01924-01925-01926-01927-01928-01929-01930-01931-01932-01933-01934-01935-01936-01937-01938-01939-01940-01941-01942-01943-01944-01945-01946-01947-01948-01949-01950-01951-01952-01953-01954-01955-01956-01957-01958-01959-01960-01961-01962-01963-01964-01965-01966-01967-01968-01969-01970-01971-01972-01973-01974-01975-01976-01977-01978-01979-01980-01981-01982-01983-01984-01985-01986-01987-01988-01989-01990-01991-01992-01993-01994-01995-01996-01997-01998-01999-02000

25-этажный комплекс «Зенит», включающий в себя жилую часть, торгово-офисный центр и встроенный гараж. В непосредственной близости от дома находится станция метро «Пионерская». Рядом расположен гипермаркет «Рамстор», торговые центры «Купеческий Двор» и «Адамант». Перед главным фасадом дома планируется возвести храм-часовню.

**Большой выбор студий,
1 и 2-комнатных квартир.**

(812) 703-52-00

(многоканальный)

(812) 907-52-00

**(оперативная информация
и в выходные дни)**

С информацией о проектной декларации можно ознакомиться на сайте: www.ser-spb.com

ЖИЛОЙ КОМПЛЕКС «ЗЕНИТ»

**1-й ПЛАТЕЖ 10%
ОСТАЛЬНАЯ СУММА
В РАССРОЧКУ
ДО КОНЦА СТРОИТЕЛЬСТВА
ПОД 16% ГОДОВЫХ**

Заказчик, Застройщик и Генеральный инвестор ООО «СК»С.З.Р.» Пр. Королёва, 7

Наши партнеры: Страховые компании «Русский Мир» и «Зенит»

ГС-2-781-02-27-0-7826136960-02-06-42-2 от 27 августа 2007 года



ГРУППА КОМПАНИЙ «СЭР»

СТРОИТЕЛЬНАЯ КОМПАНИЯ «СЭР»

Санкт-Петербург, ул.Гагаринская, дом 6, оф. 94

WWW.SER-SPB.COM



Официальный партнер
футбольного клуба «Зенит»
(Санкт-Петербург)



ВКУС ПОБЕДЫ

Разобраться в хитросплетениях тренерского штаба сегодняшнего соперника «Зенита» оказалось делом непростым. На официальном сайте «Нижнего Новгорода» среди тренеров числятся Александр Григорян, Евгений Перевертайло и Салават Галеев без уточнения их обязанностей. В заявке ПФЛ главным тренером назван Виктор Зайденберг, а Григорян считается начальником команды. И все же именно Александр Витальевич де-факто является наставником нижегородцев. Без лицензии, но с весьма интересной тренерской судьбой.

До переезда в Нижний тренерская карьера Александра Григоряна развивалась весьма успешно. Мало кто из футбольных специалистов может похвастаться тем, что его команда играла в финале Кубка УЕФА. Григорян – один из немногих, однако пора сделать важное уточнение: речь идет не о мужском футболе, а о женском, и это, как принято говорить, две большие разницы. «Принципиальное отличие заключается в скоростях, на которых играют в футбол, – считает 42-летний специалист. – Все остальное вытекает из первого. Разные скорости, и поэтому другие составляющие, например тактика и техника игры, тоже становятся специфичными. Безусловно, человек, привыкший смотреть мужскую премьер-лигу, женский футбол воспринимает как игры юношей. Но если судить по эмоциональной составляющей, то в этом плане женские игры часто превосходят мужские. Поэтому болельщику нужно просто привыкнуть. К тому же

нужны постоянные победы. Без них о вкусе не может идти речь. Самая главная характеристика вкуса – это победа, ведь если ты не будешь побеждать, то ничего позитивного болельщик и не увидит».

Победы пришли к Григоряну еще во времена, когда он тренировал тольяттинскую «Ладу» (2002–2005). Однако самых громких успехов он добился совсем недавно. Возглавив в 2007-м ЖФК «Звезда-2005» (Пермь), Александр Витальевич в том же году привел команду к золотому дублю – победам в чемпионате и Кубке страны. Спустя год к внутрироссийскому признанию добавилось и европейское – «звездочки», как их называют в Перми, в дебютном для себя евро сезоне сумели выйти до финала Кубка УЕФА.

В первом финальном матче с немецким «Дуйсбургом-2001» россиянок ждал холодный душ – 0:6. Столько же голов «Звезда-2005» пропустила в десяти предыдущих встречах. Наставник назвал

этот результат трагедией, а его причиной – то, что девушки «перегорели». Следствием же фиаско стало увольнение Григоряна, на ответный матч в Германию команда отправилась уже без него. Встреча завершилась со счетом 1:1. После финального свистка пермские футболистки сняли игровые футболки и продемонстрировали миру белые майки с фотографиями своего бывшего тренера. «Спасибо девчонкам, они показали, что бились за меня. Столько было положено труда, но я не зря провел эти годы. Считаю, что ушел победителем», – поблагодарил своих бывших подопечных Григорян и возглавил «Нижний Новгород».

Теперь на некоторое время о больших достижениях стоит забыть. Пока предел мечтаний его нового коллектива – сохранение прописки в первом дивизионе. Перед игрой с «Зенитом» – тоже никаких иллюзий. «Чтобы победить «Зенит» в Питере, надо, чтобы туда летела «Барсело-

на», а не ФК «Нижний Новгород», – признался Григорян, отвечая на вопросы болельщиков на официальном сайте своего клуба. Что касается будущего, то здесь возможны варианты: «Я не живу только сегодняшним днем, но, на мой взгляд, глупо строить планы в спорте высоких достижений. Должны быть цели, к которым нужно стремиться. Их иногда неплохо проговаривать, но лучше молча. А планов не должно быть никаких. Мы предполагаем, а Бог располагает. Все может очень быстро измениться. Зачем моделировать свою жизнь? Только одно стремление к цели может служить хорошей мотивацией, а строить долгосрочные планы бесполезно. Человек не может запланировать свое счастье. Хотя, возможно, это кому-то и удастся».

ТЕКСТ: Алексей АНТИПОВ
Использованы материалы официальных сайтов УЕФА и ФК «Нижний Новгород» и сайта 59.ru
ФОТО: ФК «НИЖНИЙ НОВГОРОД»



Энергия объединяет людей

За прошедшие 35 лет российский природный газ изо дня в день бесперебойно поставлялся в Германию. Миллионы домашних хозяйств Германии отапливаются этим газом. Наша энергия на протяжении тысяч километров объединяет не только рынки, но и людей.

Будучи немецким дочерним предприятием российского концерна Газпром, мы поддерживаем проекты в области культуры, образования, здравоохранения, спорта и в социальной сфере. Благодаря этой деятельности мы строим мосты между Россией и Германией с целью углубления диалога и взаимопонимания между нашими странами.

www.gazprom-germania.de



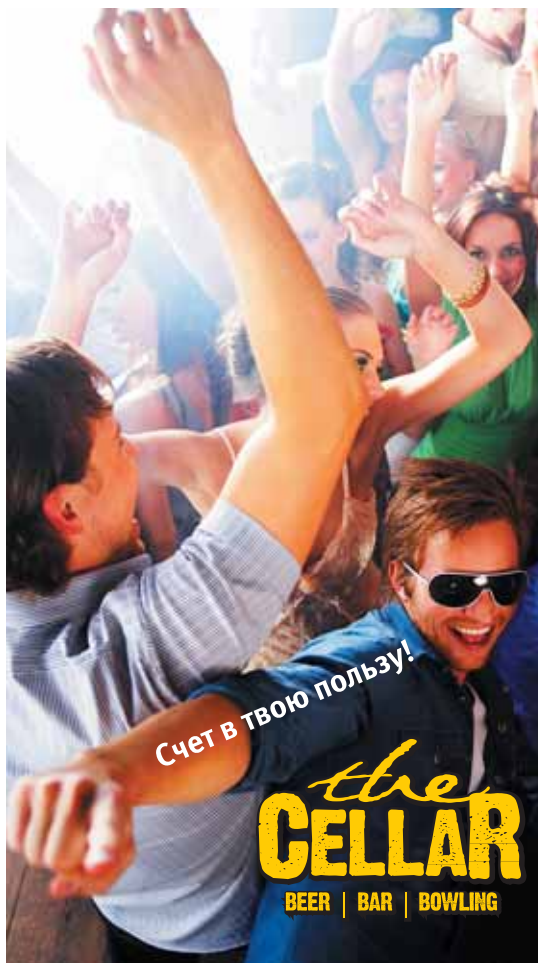

Счет в твою пользу!

**the
CELLAR**
BEER | BAR | BOWLING

The Cellar
Бар. Боулинг.
Лучшие вечеринки.
Ежедневно 17.00-05.00

Понедельник

Счастливые понедельники.
British Pop – всю ночь! Закажите фиш энд чипс и получите **пиво бесплатно.**

Вторник

День студентов. Повеселись за двоих!
18.00-20.00 Вино и пиво –
2 по цене одного.

Среда

Время женщин. Зажги ночь!
18.00-20.00 Для женщин –
бокал шампанского в подарок!

Четверг

«Биг Лебовски»

Турнир по боулингу
Сумасшедшие призы для победителей!
Очень особенные цены на коктейль
«Белый русский».

Пятница-Суббота

22.00 – и до утра DJ-резиденты
и специальные гости.

Нон-стоп вечеринка!

Воскресенье

Закажите ужин и боулинг и получите
бокал пива бесплатно.

Нет похмелью!

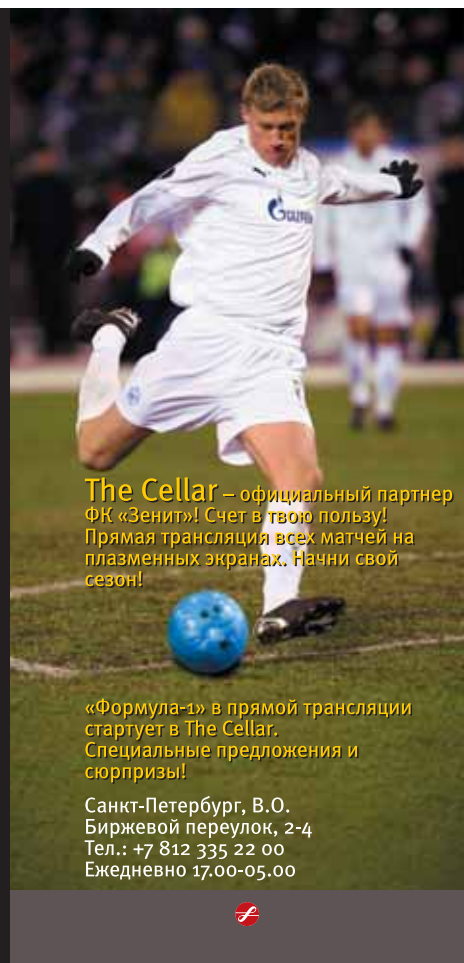

The Cellar – официальный партнер
ФК «Зенит»! **Счет в твою пользу!**
Прямая трансляция всех матчей на
плазменных экранах. Начни свой
сезон!

«Формула-1» в прямой трансляции
стартует в The Cellar.
Специальные предложения и
сюрпризы!

Санкт-Петербург, В.О.
Биржевой переулок, 2-4
Тел.: +7 812 335 22 00
Ежедневно 17.00-05.00



Уважаемые покупатели!

Приобретая
игровую футболку **PUMA**,
Вы получаете возможность
сделать нанесение
любой фамилии
и номера
СОВЕРШЕННО БЕСПЛАТНО!



064

www.zenit-trade.ru

FITNESS
HOUSE



HOUSE
FITNESS

СПОРТИВНЫЕ КЛУБЫ БУДУЩЕГО

**+ ФИТНЕС
+ БАССЕЙН**

-50%

**ЖАРКИЕ
СКИДКИ**

ИЮЛЬ

10 КЛУБОВ | **777-06-06** | www.fitnesshouse.ru



ФУТБОЛ – ЭТО ЗДОРОВО, СТАДИОН – ИНТЕРЕСНО, «ЗЕНИТ» – НАША ЛЮБИМАЯ КОМАНДА

Этим летом зенитовский микроавтобус с сотрудниками клуба и подарками был замечен во многих уголках Ленинградской области. Интригующим фактом заинтересовался корреспондент «ПроЗенита» и, узнав, что связано это с реализацией новой социальной программы «Зенит-Фан», отправился за подробностями.

«Зенит-Фан» – это логичное продолжение программы «Школьный футбол», которую мы реализуем уже в течение двух лет, – рассказывает руководитель отдела социальных проектов «Зенита» Алексей Блинов. – Понятно, что, когда дети отправляются в оздоровительный лагерь, мы по школам не ездим, и, как продолжение этой программы, родилась идея посещать лагеря. Также была принята концепция создания детских мини-фан-клубов «Зенита». По сути дела, мы пытаемся со школьной скамьи приучить ребенка к тому, что футбол – это здорово, стадион – интересно, а «Зенит» – наша любимая команда. У ребят много свободного времени для подготовки. Они встречают нас плакатами, рисунками, картинками, поделками. Мы со своей стороны стараемся придать нашим акциям праздничный характер: дарим подарки, чего дети всегда ждут с нетерпением и большим удовольствием. Для детей это праздник, а для нас – полезный опыт. Мы устанавливаем кон-

такт с подрастающим поколением еще летом, в детском лагере, и продолжим работать уже в школе, в течение учебного года».

Делегации «Зенита» за это лето успели побывать уже в десяти лагерях. Зенитовский микроавтобус добрался до самых отдаленных уголков Ленинградской области: наш клуб принимали и на острове Коневец, и под Лугой, и в «Зеркальном». Что же представляет собой День «Зенита»? Конечно, программа может меняться в зависимости от погодных условий и времени пребывания. Но наибольший азарт у детей вызывает все-таки викторина, ведь самые активные ее участники получают памятные подарки от клуба. Ну а ведущие интеллектуальных игр, знатоки телеклуба «Что? Где? Когда?» Алексей Блинов и Михаил Скипский заботятся о том, чтобы конкурс проходил на серьезном уровне, пусть и участвуют в нем только начинающие эрудиты. При этом зачастую знания детей в области истории нашей





команды становятся откровенно и для вожатых, и для администрации. Вот что сказала «ПроЗениту» директор лагеря «Чайка» Ольга Измоденова сразу же по окончании викторины: «Я не ожидала, что у нас столько фанатов «Зенита» и что мальчики и даже девочки знают номер болельщика и количество секторов на «Петровском». Все очень интересно, познавательно, а главное, дети раскрылись с необычной стороны».

И все-таки День «Зенита» без футбола выглядел бы весьма странно. Поэтому, когда позволяют погодные условия, в обязательную программу входит товарищеский матч между лучшими командами лагеря. Ну а клуб прилагает усилия для того, чтобы сделать игру особенной для ребят. Активно участвует в акции программы чемпион СССР 1984 года в составе «Зенита» Владимир Долгополов, несколько матчей провел профессиональный арбитр Владимир Мальгин.

Уже традицией стала торжественная церемония передачи представителям детских лагерей свидетельства о регистрации местного клуба юных болельщиков «Зенит-Фан». За это лето только официальное количество поклонников нашей команды возросло на несколько тысяч. Фан-клубы «Зенита» открываются по всей стране и за рубежом, но ведь заполнять 60-тысячный стадион на Крестовском острове предстоит именно петербуржцам. Так что помимо гуманитарной цели есть у этой программы и вполне прикладная – обеспечить аншлаги на каждой домашней игре «Зенита». Кстати, благодаря программе «Зенит-Фан» многие ребята впервые попали на «Петровский». Значительную часть одного из секторов на матче с «Рубином» заполнили дети, для которых поход на стадион стал первым непосредственным знакомством с большим спортом.

ТЕКСТ: Александр НАЛИВАЙКО
ФОТО: ФК «ЗЕНИТ»

Владимир ДОЛГОПОЛОВ (чемпион СССР 1984 г.):

– Дети, находясь в лагерях, получают много развлечений, но, когда приезжают представители клуба, ветераны, это большие положительные эмоции и память на всю жизнь. Я думаю, подобные встречи очень нужны. Считаю, что «Зенит» поступает правильно, организуя такие мероприятия для детей разных возрастов.

Лариса АЛЕКСАНДРОВНА (директор ДОЛ «Смена»):

– Ребята пребывают в восторге по сей день! С большим флагом и выпелом фотографируются чуть ли не каждую минуту. Ходят по лагерю гордые, довольные, делятся между собой впечатлениями. Мы знали, что ребята очень активные, но сейчас их просто переполняет энергия и эмоции, они все светятся, бегают, целыми днями придумывают что-то для следующего приезда, чтобы уже представить не ДОЛ «Смена», а лучший «Зенит-Фан» – ДОЛ «Смена»! Хоть ребята и сейчас хорошо подготовились, с музыкальным руководителем придумали свой гимн «Зенита», но в следующий раз хотят достойно представить лагерь именно как мини-фан-клуб, поскольку он уже имеет официальный статус. И это будут не только рисунки и гимн, но и различные кричалки и, может быть, какой-нибудь сюрприз, как и в этот раз. Все с нетерпением ждут следующего приезда.

Наталья НИКОЛАЕВНА (директор ДОЛ «Связист»):

– Сразу после отъезда представителей «Зенита» ребята бросились к мобильным телефонам и гордо рассказывали родителям, друзьям и знакомым, что они не только пообщались с представителями клуба, но и поучаствовали в викторине. Особенно хвастаются тем, что они сейчас не просто болельщики ФК «Зенит», а их лагерь является уже полноправным членом программы «Зенит-Фан» и готов бороться за звание лучшего лагеря среди «Зенит-Фанов»! И конечно, вызывает улыбку то, что ребята настолько любят «Зенит», что не снимают подаренные клубом футболки, шарфы и кепки, ходят в них круглые сутки!

| 12-Й ИГРОК |



ТАКАЯ ВОТ ЭКЗОТИКА

Кубковый матч «Зенита» во Владимире у многих фанатов со стажем вызвал ностальгические переживания. Ведь времена, когда они путешествовали вслед за командой по российской глубинке, миновали не так уж и давно. Вспомнить прошлое и сравнить его с настоящим «ПроЗениту» помогли ветераны ультрас сине-бело-голубых Андрей Цветков (Падающий), Николай Коломенский (Партизан) и Александр Прокопец (Прага).

ПОДМОСКОВЬЕ

Падающий: По таким маленьким городам мы наездили в те времена, когда «Зенит» играл в первой лиге. Местные болельщики были в шоке – у них тогда вообще фанатизма не было. О чем говорить, если в Петербурге на «Смену-Сатурн» народу больше, чем на «Зенит», ходило! А некоторые выезды шокировали уже нас. Например, матч с командой «Интеррос» в 1994 году. Встреча должна была состояться в поселке Мосрентген. Мы даже не знали, где это находится. Фанат ЦСКА Батумский помог добраться. Приезжаем – ничего понять не можем. Стадион на территории воинской части. Ни контролеров, ни билетов. Поле – огромная лужа. Забавно, что по тем временам это был чуть ли не самый массовый наш выезд – примерно 50 человек, практически все, кто ходил на 33-й сектор. Но самое удивительное, что на трибунах мы были одни: у «Интерроса» болельщиков вообще не оказалось. Не понимаю, зачем такие команды нужны?

В перерыве мы увидели

группу ребят в военной форме с кружками. Думали, на обед пошли. Но солдаты вышли на поле и кружками стали вычерпывать с него воду. Такая вот экзотика.

ВЛАДИМИР

Падающий: С тех пор многое изменилось. Недавний матч во Владимире получился показательным в том смысле, что даже во второй лиге сейчас есть движения, которым могут позавидовать некоторые клубы премьер-лиги.

Партизан: Зажигали они почти как в Европе. Активное ядро – человек 300, но поддерживал весь стадион. Когда фанаты «Зенита» устроили проход, местные фотографировали и аплодировали. Для них это был праздник.

Кстати, на матче с владимирским «Торпедо» я бывал и раньше, в 1994-м. Это был двойник, приехали во Владимир из Саратова, человек восемь. Здесь к нам присоединились другие ребята. В последний момент узнали, что матч состоится не на местном стадионе, а в Судогде.

Подогнали нам автобус-гармошку, погрузили. Доехали минут за двадцать.

Прага: Высадили нас на перекрестке, вокруг – маленькие деревянные дома, полупроселочная дорога. Сказали, что идти минут пятнадцать. Мы и пошли. Наверное, это был первый проход в истории зенитовского фан-движения (*смеется*). Идем, навстречу люди какие-то с тележками – за водой, видно. Наконец появился стадион. Дело было весной, снег с поля в сторону сгребли. Трибуны деревянные – человек на двести. Мы встали за воротами. А когда увидели тех, кто пришел на футбол, долго смеялись. Никого даже в ботинках не было: все в кирзовых сапогах, ватниках, шапках-ушанках. Когда начали заряжать, публика смотрела не на игру, а на нас. Ничего подобного эти люди никогда в жизни не видели.

ДРУЖБА

Прага: Я до сих пор поддерживаю дружеские отношения с фанатом ЦСКА по прозвищу Белый. Познакомились с ним



TransSphere

Группа компаний ТРАНССФЕРА

МЕЖДУНАРОДНЫЙ ЛОГИСТИЧЕСКИЙ ИНТЕГРАТОР

- freight forwarding
(организация международных перевозок)
- экспресс-перевозки грузов
- полный комплекс складских услуг
- таможенное оформление
- дистрибьюторская логистика
- страхование
- правовая поддержка
- финансовое обеспечение
- консалтинг

На рынке логистических услуг с 1996 года.

Тел.: 777 55 77

www.transsphere.com

e-mail: welcome@transsphere.ru

Официальный партнер
ФК «ЗЕНИТ»

**АКЦИЯ ДИСКОНТНОЙ
СИСТЕМЫ "ЗЕНИТ"!**

**Принеси старую
дисконтную карту
"Зенит"**



и купи новую

ЗА ПОЛЦЕНУ!

тел. 633 06 11

С 9 июля в фирменных магазинах ФК "Зенит"

www.zenitds.ru



«У нас на всех матчах хоть один-два человека были обязательно. Если кто-то ехал, ему атрибутику давали, на билеты скидывались».

в 90-м году, перед двойником Ижевск – Нижнекамск я даже заехал на матч армейцев в Нижнем Новгороде. Тогда Батумский вывесил флаг «Веселый Роджер», что вызвало большое недовольство милиции. Флаг спрятали, но после игры фанатов выстроили в ряд и стали обыскивать. Требования раздеться сопровождалась ударами дубинкой. Когда очередь дошла до меня, я снял куртку, а под ней пусер зенитовский. Милиционер смотрит, ничего понять не может. Раз пятнадцать слово «Зенит» прочитал. Наконец дошло: «А ты что здесь делаешь?» – «Друга поддержать приехал». – «Нет, питерских мы не трогаем, выходи». Вышел и чувствовал себя своего рода изгоем. Но все равно приятно было.

Партизан: Действительно, Питер в стране уважали. В 89-м году приехали в Тбилиси, а там комендантский час. Нам с Е2 нужен был ночлег. Раньше на скамейках могли спать в летнее время, флагами укрывшись. Но на этот раз военные не позволили – идите в гостиницу, мол. Хорошо, идем. На рецепции грузин: «Мест нет». Сказали, что из Питера. Номера сразу нашлись.

Падающий: В Москве в

90-х я по месяцу у «коней» мог жить. Многие из них в «Лужниках» работали грузчиками, так что и жилье, и еда у нас всегда были. Приезжать можно было без копейки. Батумский на моих глазах составлял первые фан-вестники. Сейчас он, кстати, работает пресс-атташе РФС.

Что мне делить с фанатами ЦСКА? Я знаю их детей, жен. Никаких взаимных претензий. А молодежь пусть между собой разбирается, если хочет.

НАХОДКА

Прага: В Находку в 92-м мы с Денисом Е2 летели из Питера. Выезд запланировали, едва календарь чемпионата появился. «Зенит» не должен был остаться без поддержки даже в самой дальней точке страны. У нас на всех матчах хоть один-два человека были обязательно. Если кто-то ехал, ему атрибутику давали, на билеты скидывались. Этим ни «мясо», ни «кони» похвастаться не могли.

Копили на эту поездку около полугода – билет на самолет стоил сумасшедших денег. На домашнем матче с «Океаном» я купил десяток рамок, чтобы затем в Находке их продать. С той же целью взяли с собой 10 литров спирта. Но все равно билеты на самолет оказались очень дорогими – пришлось мне на дорогу деньги занимать.

Наш самолет, видно, в отстойнике месяца два стоял, под потолком – рой мух. Но долетели. Сначала до Читы, затем – до Улан-Удэ. Во Владивосток

прибыли вечером. Зашли на вокзал, чтобы до Находки ехать. В кассовом зале в уголке дверь. Открываю, а оттуда на меня воздух океана. Оказываемся на набережной, а там корабли, яхты. Праздник какой-то водный был. Все это произвело огромное впечатление.

В Находку приехали рано утром. Зашли в кафе. Местные сначала не поверили, что мы из Питера, потом стали Олегом Гариным пугать. Мол, он вам покажет, два гола забьет. «Пусть забьет, – отвечаем, – у нас Володя Кулик есть».

Когда выяснилось, что из-за опоздания «Зенита» игры не будет, настроение было ужасным. Местные предложили поиграть в футбол, что мы в итоге и сделали. В дальнейшем матч был переигран. На нем присутствовали Сабонис и еще один человек.

Все это я рассказываю для того, чтобы фанаты новых поколений понимали, как нелегко в те времена нам приходилось. Стариков, которые протаскивали наше движение через все трудности первой лиги, надо уважать. Сейчас все намного проще, да и деньги зарабатывать легче. На евровыездах можно жить в лучших гостиницах. Мы же никогда не шиковали, все делалось по бюджету. Помню, в Ижевске я ночевал в шестиместном номере. Двое соседей уголовниками оказались.

И еще один момент. Однажды на матч ветеранов в СКК пришел Кирилл Юрьевич Лавров. Я подошел к нему и сказал то, что давно хотел сказать: большое спасибо. Когда на стадион ходило 150 человек (вдумайтесь, на 70-тысячную арену!), я регулярно видел его на матчах «Зенита». Он искренне любил и поддерживал команду независимо от того, как она играла. Подписанная Кириллом Юрьевичем фотография наших фанатов в Раменском для меня теперь большая ценность. Для души это очень важно.

ВЕЗУНЧИК

Падающий: В конце 80-х на

Спутниковые системы безопасности и мониторинга

Санкт-Петербург,
пр. Непокоренных, 49А, офис 605

 **441-35-50**

 **Starcom**[®]
СПУТНИКОВЫЕ СИСТЕМЫ БЕЗОПАСНОСТИ

Комплексные решения и поддержка

от ведущего **оператора связи** Санкт-Петербурга

- подключение телефонных номеров
- высокоскоростной доступ в интернет
- волоконно-оптические каналы связи
- телефонные и интернет-карты
- профессиональный хостинг
- услуги видеоконференцсвязи и видеотрансляции
- поставка и обслуживание телекоммуникационного оборудования
- надежность сети и безопасность информации

Санкт-Петербург, ул.Одоевского, д.29
тел.: (812) **7183131** www.metrocom.ru

Лицензии N26658 от 24.07.03, N33510 от 27.07.05, Лицензия N42097 от 14.09.06

 **МЕТРОКОМ**

Кирова разыгрывались в лотерею машины «Жигули». Говорун торговал лотерейными билетами, чтобы денег на выезд заработать, – сам иногородний, жил в общежитии. И вот как-то на матч пришло очень мало народу, никто билеты не покупает. И сидит он такой грустный, в руке пачка билетов, на деньги, говорит, попал. Посоветовали ему: запиши номера, вдруг повезет. Записал, но в успех не верил. И вот когда он услышал объявление диктора, что его номер выиграл, подбросил всю пачку в воздух, только счастливый билет оставил – и на беговую дорожку с зенитовским флагом побежал. Потом отмечали его «шестерку» бурно. В кои-то веки фанату повезло. Мы все были очень рады.

УРОКИ ФАНАТСКОГО

Падающий: Один товарищ меня научил, как экономно ездить. Билет до Москвы стоил 8 рублей, по ученическому – 4.

«Зачем ты столько денег тра-тишь, – говорит, – с машинистами за вино договаривайся». И вот купил я как-то бутылку сухого за рубль тридцать. Подошел, поговорил и доехал до Москвы в дублирующей кабине.

Прага: Другой вариант – бесплатные вписки. До Москвы – даже впиской не считалось. Делалось это так. Перед поездом одеваешься в домашние тапочки, тренировочный костюм. Затем важно запомнить проводников смежных вагонов. Идешь в тамбур, куришь. Заходит проводник пятого вагона – говоришь, что ты из четвертого. Заходит проводник четвертого – значит, ты из пятого. Все через это прошли.

Когда «дальняк», возникает другая проблема – как добыть еду. Подсаживаешься к какой-нибудь сердобольной бабушке, рассказываешь ей, что едешь на футбол. Они, как правило, не понимали, думали, что мы футболисты. Дальше насту-

пало время истории выездные рассказывать. Как только намекнешь, что голодный, тебе со всех купе еду принесут. Сало, картошку, бутерброды. Однажды принесли столько, что нам даже не съесть было. Все были довольны. Мы сыты, людям вокруг весело.

Падающий: Ездили все вместе, друг друга знали, несмотря на то что дома кто-то приходил на 33-й, кто-то на 47-й, 21-й секторы. Только на выездах проверялось, кто на что понастоящему способен. Сейчас же складывается впечатление, что в движение войти очень просто.

Прага: Как-то недавно я разговаривал с одной молодой девчонкой. Сказала, что у нее уже 40 выездов. «А у тебя сколько?» – спрашивает. «Где-то семьдесят, – отвечаю, – только ездить я начал 20 лет назад».

Падающий: Надо понимать,

что времена были совсем другие. Родители наши получали одинаково – от 70 до 130 рублей. Делить нам было нечего. Чтобы поехать на выезд, на обедах экономили, бутылки собирали и сдавали. Сейчас достаток у всех разный, но много ли людей, кто на последние поедет?

То, что многое сейчас изменилось, – ничего страшного. Жизнь меняется. Пробились в Европу – здорово. Я никогда не мог подумать, что побываю в Англии, Германии, во Франции, в Италии. И еще что меня поразило. Раньше в провинции второй любимой командой местных болельщиков был «Спартак». А тут в Штутгарте встречаю парней из Калининграда в зенитовской атрибутике. «Вы же за красно-белых должны болеть!» – «Да ну, мы – зенитовцы!» И такая картина в России теперь не редкость.

ИНТЕРВЬЮ: **Алексей АНТИПОВ**
ФОТО: **архив фанатов ФК «ЗЕНИТ»**

Все для ремонта, строительства, интерьера

Адреса магазинов: Гражданский пр., 18А, Московский пр., 131,
Ленинский пр., 103, Богатырский пр., 15, Выборгское ш., 503/2/КАД,
Дунайский пр., 64, ул. Тельмана, 31



Максидом

www.maxidom.ru

тел. 324-55-55



Наш
ЗЕНИТ

СПОРТ-ЭКСПРЕСС

ЧИТАЙТЕ КАЖДЫЙ ПОНЕДЕЛЬНИК
НОВЫЙ ФУТБОЛЬНЫЙ СУПЕРПРОЕКТ

«НАШ ЗЕНИТ»

ВМЕСТЕ С ГАЗЕТОЙ «СПОРТ-ЭКСПРЕСС»

ВСЕ, ЧТО ВЫ ХОТЕЛИ ЗНАТЬ О «ЗЕНИТЕ»
САМАЯ АКТУАЛЬНАЯ
И ОБЪЕКТИВНАЯ ИНФОРМАЦИЯ
СВЕЖИЙ НОМЕР КАЖДЫЙ ПОНЕДЕЛЬНИК!



прямая трансляция всех матчей
с участием любимой команды
на 89.7 FM

НАСТРОЙСЯ
НА ПОБЕДУ



СЧЕТ:



игрок	основа	замена	наказание	игрок	основа	замена	наказание
вратари				вратари			
1 Камил Чонтофальски				1 Дмитрий Красильников			
16 Вячеслав Малафеев				16 Сергей Бородин			
90 Николай Заболотный				30 Антон Коченков			
защитники				защитники			
2 Александр Ануков				2 Евгений Шпедт			
3 Фернандо Мейра				4 Виктор Васин			
4 Ивица Крижанац				5 Михаил Рытов			
5 Ким Дон Чжин				6 Инал Гетигежев			
6 Николас Ломбертс				15 Максим Зюзин			
14 Томаш Губочан				21 Иван Стаин			
25 Фернандо Риксен				22 Александр Липко			
полузащитники				24 Андрей Миронов			
10 Мигель Данни				33 Константин Жильцов			
11 Радек Ширл				полузащитники			
15 Роман Широков				7 Ринат Мавлетдинов			
18 Константин Зырянов				8 Антон Козлов			
20 Виктор Файзулин				14 Александр Черевко			
21 Игорь Семшов				17 Тихамер Лукач			
23 Саболч Хусти				23 Сергей Ваганов			
27 Игорь Денисов				99 Стефан Эссаме			
Алессандро Розина				нападающие			
нападающие				10 Магомед Адиев			
9 Фатих Текке				11 Илья Бородин			
19 Сергей Корниленко				13 Андрей Говоров			
57 Алексей Ионов				19 Виктор Земченков			
				20 Жан Були			
главный тренер Дик Адвокаат				главный тренер Виктор Зайденберг			
минута	№			минута	№		

судейская бригада

Главный судья: Виталий Дорошенко (Ейск) _____
 Судьи: Евгений Волгин (Владимир), Олег Хачатуров (Ростов-на-Дону) _____
 Делегат: Фролов Николай Егорович (Раменское) _____



лидер
отечественной
нефтехимии

СИБУР

спонсор
футбольного
клуба «Зенит»



ЭНЕРГИЯ ДЛЯ ПЛАНЕТЫ

