

# ПРОЗВЕНИИ

ОФИЦИАЛЬНАЯ ПРОГРАММА ФК «ЗЕНИТ»

## 25.07.09

спортивный комплекс  
«ПЕТРОВСКИЙ»

| 9 | 353 |



РОСГОССТРАХ  
ЧЕМПИОНАТ РОССИИ.  
ПРЕМЬЕР-ЛИГА

# ЗЕНИТ – РУБИН ЧЕМПИОН VS ЧЕМПИОН

**Берт ВАН  
ЛИНГЕН:**  
«Наша задача –  
разрушить  
схемы «Рубина»»

**Камил  
ЧОНТОФАЛЬСКИ:**  
«Рад, что снова  
сыграл на  
«Петровском»»

**Анатолий  
ДАВЫДОВ:**  
«Поборемся  
за первое  
место»»





МЫ ТОЖЕ БОЛЕЕМ ЗА НАШУ КОМАНДУ



ПОЛУОСТРОВ ЯМАЛ



«ГАЗПРОМ НЕФТЬ» – спонсор футбольного клуба «ЗЕНИТ»

## ФУТБОЛЬНЫЙ КЛУБ «ЗЕНИТ»

### РУКОВОДСТВО КЛУБА

Президент клуба: Александр Дюков  
Генеральный директор:  
Максим Митрофанов  
Заместитель генерального директора  
по экономике и финансам: Илья Геркус  
Заместитель генерального директора –  
коммерческий директор: Сергей Белков  
Заместитель генерального директора  
по связям с общественностью: Жанна Дембо  
Заместитель генерального директора  
по развитию: Ростислав Леонтьев  
Заместитель генерального директора  
по безопасности: Юрий Федотов  
Управляющий директор стадиона:  
Николай Склярченко  
Начальник административно-правового  
управления: Павел Пивоваров

### ТРЕНЕРСКИЙ ШТАБ И ПЕРСОНАЛ

Главный тренер: Дик Адвокаат  
Старший тренер: Берт ван Линген  
Тренер: Николай Воробьев  
Тренер вратарей: Михаил Бирюков  
Член тренерского штаба:  
Владимир Боровичка  
Начальник команды: Владислав Радимов  
Администратор: Юрий Гусаков  
Главный врач: Сергей Пухов  
Врач: Михаил Гришин  
Врач-физиотерапевт: Роберт Одерлэнд  
Врач-массажист: Валерий Редкобородов  
Массажист: Александр Рязанцев  
Массажист: Сергей Колесников  
Видеооператор: Алексей Андреев  
Переводчик: Дмитрий Севастьянов

### АДРЕС КЛУБА

190000, С.-Петербург, ул. Галерная, 5  
тел.: +7 812 3156202, факс: +7 812 2750333  
официальный сайт клуба:  
[www.fc-zenit.ru](http://www.fc-zenit.ru)

### ПРЕСС-СЛУЖБА

тел./факс: +7 812 5704154  
e-mail: [zenitpress@fc-zenit.ru](mailto:zenitpress@fc-zenit.ru)

### ДЕПАРТАМЕНТ ПО МАРКЕТИНГУ И РЕКЛАМЕ

Руководитель отдела маркетинга:  
Елена Шкиль  
e-mail: [shkil-elena@fc-zenit.ru](mailto:shkil-elena@fc-zenit.ru)  
тел./факс: +7 812 3156202, 5715650

Руководитель отдела рекламы:  
Владимир Литвинов  
e-mail: [litvinov@fc-zenit.ru](mailto:litvinov@fc-zenit.ru)  
тел.: +7 812 3156202, 5715650

### БАЗА КОМАНДЫ

197341, С.-Петербург  
ул. Аккуратова, 7-6, УСБ «Зенит»  
тел.: +7 812 3017545, факс: +7 812 3017542

### СТАДИОН «ПЕТРОВСКИЙ»

197110, С.-Петербург  
Петровский остров, 2-г  
тел.: +7 812 3288901, факс: +7 812 3288900

### СДЮШОР «СМЕНА»

195256, С.-Петербург, ул. Верности, 21  
тел./факс: +7 812 5354613

### МАГАЗИНЫ ФК «ЗЕНИТ»

Суворовский пр., 61  
время работы: ежедневно с 10.00 до 20.00  
тел./факс: +7 812 448 5128

Ланское шоссе, 65  
время работы: ежедневно с 11.00 до 21.00  
тел./факс: +7 812 496 6939

Ладжский вокзал, 2-й этаж, пав. 363  
время работы: ежедневно с 10.00 до 21.00

Московский вокзал, у 7-й платформы  
время работы: круглосуточно  
тел. +7 911 111 9126

Товары с символикой «Зенита» можно также  
приобрести в торговых-развлекательных  
комплексах «ПИК», «Питер», «Гранд  
Каньон», в универсаме «Большой Гостиный  
Двор» (1-й этаж Невской, Садовой,  
Перинной линий), у станций метро  
«Пионерская», «Прспект Просвещения»,  
«Удельная», «Садовая», «Сенная»,  
«Приморская», в зонах вылета аэропортов  
Пулково-1 и Пулково-2.



Главный редактор: Федор Погорелов  
Редакционная коллегия: Максим  
Митрофанов, Жанна Дембо, Алексей Петров,  
Алексей Антипов, Дмитрий Рябкин  
Дизайн и верстка: Светлана Казанская  
Фото: Вячеслав Евдокимов  
Корректор: Татьяна Процько  
Отпечатано в типографии «Акцент-Принт»  
Тираж 2000 экземпляров



ОФИЦИАЛЬНАЯ ПРОГРАММА ФК «ЗЕНИТ» | 9 | 353 ||

## СОДЕРЖАНИЕ НОМЕРА:

Берт ВАН ЛИНГЕН о тактических схемах «Зенита»	8
Возвращение Камилы ЧОНТОФАЛЬСКИ	14
Постер: Роман ШИРОКОВ	20
Полная статистика «Зенита» в сезоне-2009	24
Решается судьба золота-2009?	26
Владислав РАДИМОВ о Сергее СЕМАКЕ	28
Анатолий ДАВЫДОВ: итоги первого круга молодежки	32
Архив к юбилею фан-движения	36
Протокол матча	40



## ФУТБОЛЬНЫЙ КЛУБ «ЗЕНИТ»

1925 г. – команда ЛМЗ  
1936 г. – «Сталинец»  
1940 г. – «Зенит»  
1993 г. – ЗАО «ФК «Зенит»

1944 г. – обладатель Кубка СССР  
1980 г. – бронзовый призер чемпионата СССР  
1984 г. – чемпион СССР  
1985 г. – обладатель Кубка сезона  
1999 г. – обладатель Кубка России  
2001 г. – бронзовый призер чемпионата России  
2003 г. – серебряный призер чемпионата России  
2003 г. – обладатель Кубка премьер-лиги  
2007 г. – чемпион России  
2008 г. – обладатель Суперкубка России  
2008 г. – обладатель Кубка УЕФА  
2008 г. – обладатель Суперкубка УЕФА





Дик АДВОКААТ:

## ДОРОГИЕ ДРУЗЬЯ!

Игра против «Терека», на мой взгляд, была одной из самых важных. Теперь, по сути, каждый матч для нас решающий – больше терять очков нельзя. У меня хорошие предчувствия – я не могу обвинять футболистов, все они тренируются хорошо и выкладываются по полной. И в такой обстановке тренеру проще работать.

«Рубин» играет в футбол, отличный от нашего. У казанцев есть четкая цель – не пропустить гол. Наша первоочередная задача – забить гол. Обе системы работают, у «Рубина» отличный подбор игроков для выбранной тренером схемы; кроме того, это еще и индивидуально сильные футболисты. Бердыев в Казани проделал огромный объем работы. Ему симпатичнее итальянский футбол, мне – голландский, и мы оба доказали, что умеем добиваться результата.

*Б. Бердыев*  
*Д. Адвокат*



# ГАЗПРОМБАНК

## В МАСШТАБАХ СТРАНЫ, В ИНТЕРЕСАХ КАЖДОГО

Филиал в Санкт-Петербурге

м. «Чернышевская», «Пл. Восстания», ул. Пролетарской Диктатуры, д. 3 А

Дополнительные офисы:

ДЕПОЗИТАРНЫЙ м. «Пл. Александра Невского», Исполкомская ул., д. 4-6

КОМЕНДАНТСКИЙ м. «Комендантский проспект», Комендантский пр., д. 13

КУПЧИНСКИЙ м. «Московская», пр. Славы, д. 4

НЕВСКИЙ м. «Елизаровская», ул. Седова, д. 15

СЕННАЯ ПЛОЩАДЬ м. «Сенная площадь», «Садовая», «Спасская», ул. Ефимова, д. 4 А

Скоро открытие:

м. «Петроградская», Большой пр., д. 79

м. «Проспект Большевиков», пр. Большевиков, д. 3

[www.gazprombank.ru/spb](http://www.gazprombank.ru/spb)

(812) 301-9999



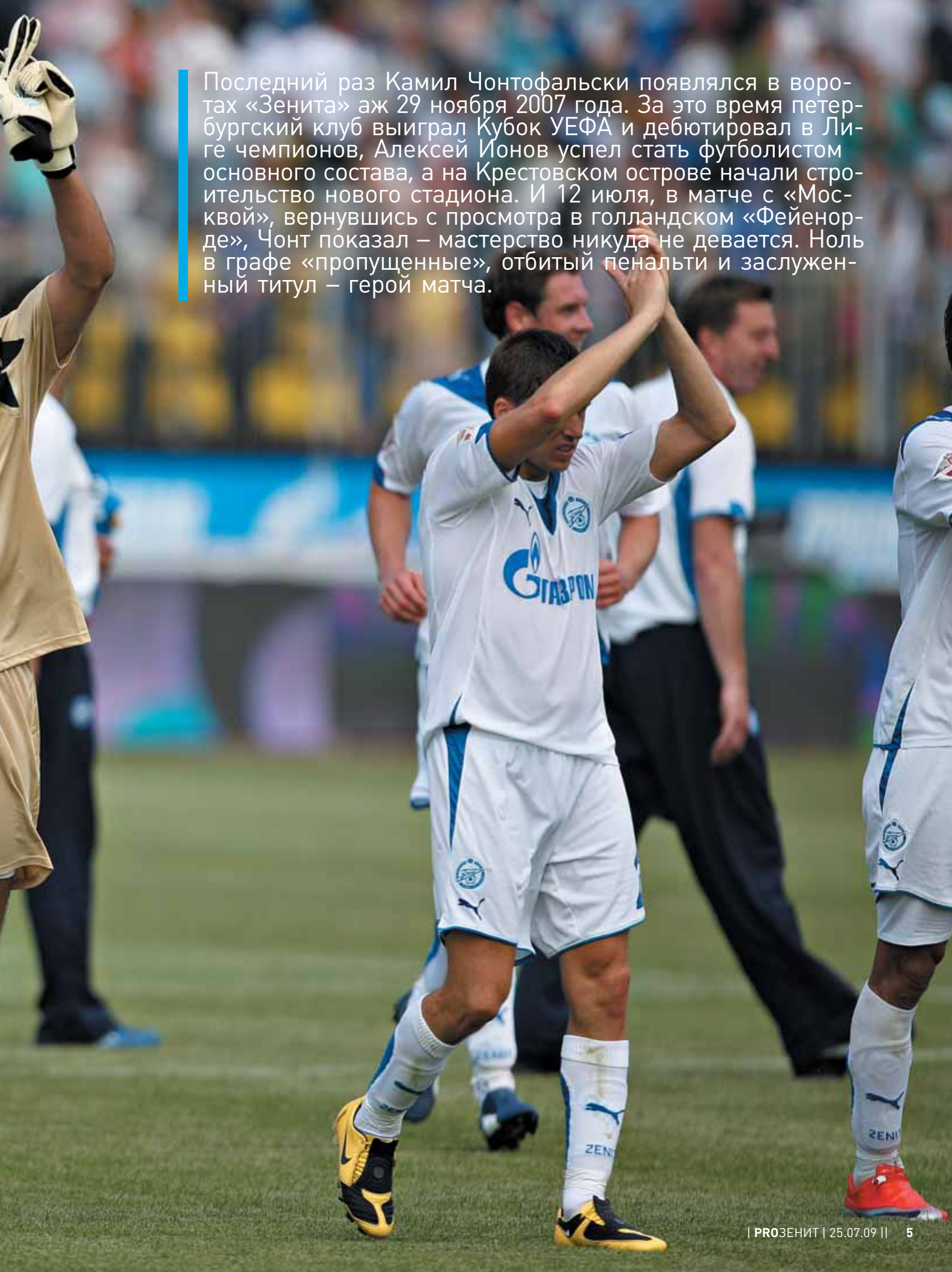

Последний раз Камил Чонтофальски появлялся в воротах «Зенита» аж 29 ноября 2007 года. За это время петербургский клуб выиграл Кубок УЕФА и дебютировал в Лиге чемпионов, Алексей Ионов успел стать футболистом основного состава, а на Крестовском острове начали строительство нового стадиона. И 12 июля, в матче с «Москвой», вернувшись с просмотра в голландском «Фейенорде», Чонт показал – мастерство никуда не девается. Ноль в графе «пропущенные», отбитый пенальти и заслуженный титул – герой матча.







Поездки на футбольную периферию интересны в первую очередь не столько футболом – ну какая интрига может быть в матче между «Зенитом» и командой из второго дивизиона, – сколько окружающим игрой колоритом. Вот, к примеру, во Владимире болельщики «Зенита» ознакомились с уникальной для мирового футбола услугой: душ в фанатском секторе. С учетом погоды – удобная вещь. Ну а футбол – закономерные 2:0 на классе.



Берт ВАН ЛИНГЕН:

# ЭТО САМАЯ ВАЖНАЯ ИГРА ЛЕТА

Старший тренер «Зенита» Берт ван Линген в интервью «ProЗениту» разложил по полочкам проблемы жизни в мультикультурной стране, открыл, что рассказывали представители тренерского штаба на установке перед матчем в Грозном, и описал тренерскую манеру Дика Адвокаата.

– Выезд в Грозный получился, наверное, самым экзотичным в вашей российской карьере?

– Я скажу так: здорово оказаться в таких местах, потому что другого повода съездить туда не представится. К тому же можно увидеть собственными глазами, как развивается столь специфический регион, как много времени требуется для принятия новых культурных ценностей и так далее. Очень впечатляюще.

– В настоящий момент, полагаю, выезд в Грозный для иностранных тренеров и футболистов – единственная возможность реально прочувствовать, что Россия – это многонациональная страна.

– Да, конечно. В Голландии мы в свое время также сталкивались с идентичной проблемой: как сосуществовать с

людьми, выросшими в другой культуре. Сперва была проблема выходцев из Индонезии. Потом – из Суринама. В настоящий момент существует определенная проблема с людьми, которые родились в Марокко. Даже не столько с теми, кто родился там, сколько с представителями второго или третьего поколения переселенцев, с теми, кто родился уже в Голландии. Но в целом это общая проблема для всех стран. Мир стал меньше – из-за телевидения, из-за развития коммуникаций, и мы должны отдавать себе отчет, что в настоящее время необходимо принимать и уважать уровень развития тех или иных регионов мира.

– Стадион в Грозном – один из самых страстных в России. Вам не было неудобно?

– Стадион – это одно из мест,

где можно увидеть, что за люди ходят на футбол, чем и как они мотивированы, в каком направлении они хотят развиваться, место, где можно продемонстрировать собственные ценности. И отдельно хочу отметить, что люди в Грозном, да и в Гудермесе, ни в коей мере не хотели казаться малым народом. Они хотят быть равноценными участниками мировых процессов.

– А какой был план на игру против «Терека»? Я стоял за воротами Диканя и был абсолютно уверен, что «Зенит» должен забивать, и не один раз.

– Ну, мы тоже были в этом уверены. Мы чаще всего играем по одной и той же схеме и придерживаемся одной и той же стратегии. Потому что мы всегда четко представляем, какие футболисты есть у тренерского штаба в распоря-



«Выбирая между различными схемами игры, тренер стремится к тому, чтобы плюсы и лучшие стороны имеющихся в наличии игроков были максимально использованы».

жени и какое сопротивление ожидает «Зенит» в том или ином матче. Мы знали, что игроки «Терека» чрезвычайно агрессивно настроены и в единоборствах балансируют на грани грубости, пытаясь подавить игроков команды соперника. На мой взгляд, арбитр этого не прочувствовал: ему следовало вести себя более строго в самом начале матча. Впрочем, чего тут обсуждать – сложилось как сложилось. У нас есть игроки, которые хотят играть в футбол на должном уровне: «Зенит» никогда не играет в жанре «бей-беги». Наш футбол комбинационный, который предполагает поиск возможности для обострения на том или ином участке линии атаки. В понедельник мы пересмотрели матч с «Терекком». Мне, кстати, приходилось слышать, что грозненский клуб играл в атакующий футбол. Ну-ну. Де-

сять футболистов «Терека» стояли на своей половине от линии штрафной до центрального круга – даже не на вершине круга! К тому же не надо забывать, что в Грозном очень приличные футболисты: номера 10, 11, 22 (Шамиль Лахиялов, Флорентин Петре, Леван Гвазава. – *Прим. ред.*). Этот 22-й номер – очень неприятный парень. Помните эпизод, когда он подошел к Денисову и просто толкнул его руками? Это вообще-то красная карточка. И мы предупреждали игроков «Зенита» – это фирменный стиль «Терека». Они все время пытаются подавить игроков соперника и судью.

– А что вы с Диком говорили команде на установке перед матчем?

– Перед каждым матчем мы подготавливаем специальные материалы: как соперник ра-

зыгрывает штрафные, как угловые, как обороняется, как бежит в контратаки, у кого из футболистов какой рост, кто хорошо играет головой. Самое важное, что мы сказали: нам противостоит очень опасная команда, футболисты которой будут пытаться вас провоцировать, так что держите эмоции под контролем. И единственной нашей целью в том матче была победа.

– «Зенит» в Грозном действовал по схеме 4-3-3?

– Да, Ионов и Семшов играли вингеров и могли переходить с фланга на фланг, создавать напряжение на том или ином участке поля. Денисов играл как бы нижнюю вершину треугольника полузащитников, Широков – верхнюю левую вершину, а Зырянов – верхнюю правую.

– До того как Ионов получил травму, он казался чуть ли не самым опасным футболистом в составе «Зенита».

– Да, это так. Но его ни в коем случае нельзя рассматривать как сложившегося футболиста. Он еще только растет. Ему многому предстоит научиться.

– Раз уж мы заговорили о тактике, то вопрос из ближайшего прошлого: после матча с «Москвой» болельщики ломали голову – по какой тактической схеме действовал «Зенит» в той встрече? Действительно ли в первом тайме «Зенит» пытался играть по схеме 4-4-2, а во втором тайме выбрал клас-

сическую голландскую 4-3-3?

– Мои комплименты болельщикам, они не ошиблись. В первом тайме мы играли по схеме 4-4-2, с ромбом в середине поля. А во втором тайме перешли на более привычную нам схему 4-3-3.

– Существует мнение, что у «Зенита» для схемы 4-4-2, что называется, нет исполнителей. Ведь она предполагает наличие в команде быстрых фланговых полузащитников, и даже если есть «даймонд» в центре поля, то защитники, пресловутые «латерали», должны бороздить бровку. Мне показалось, что в первом тайме против «Москвы» это выглядело не очень убедительно.

– Хотел бы отметить вот какую вещь. Конечно, можно обсуждать различные схемы и форматы игры, но ведь болельщики на самом деле не знают подлинную причину того или иного решения. Выбирая между различными схемами игры, тренер стремится к тому, чтобы плюсы и лучшие стороны имеющихся в наличии игроков были максимально использованы. Выбирая схему 4-3-3, тренер должен быть уверен в том, что в его распоряжении находятся атакующие вингеры – правый и левый, которые способны снабжать мячами центрального нападающего. Если же таких игроков в составе нет, то выбирать такую схему было бы ошибочно. Мы потеряли Данни и Аршавина. На эту позицию пришли новые игроки, которые, по идее, должны были выполнять те же

# Смотрите в будущее с уверенностью!

Сегодня, когда мировая экономика нестабильна, так хочется быть уверенным в будущем. И это возможно. Негосударственный пенсионный фонд «ГАЗФОНД» имеет более чем 14-летний опыт успешной работы и исключительно высокий уровень надежности\*. А значит, вы можете быть уверены в сохранности своих средств. Кроме того, по сравнению с Пенсионным фондом России НПФ «ГАЗФОНД» инвестирует средства в более широкий перечень активов. Переведите накопительную часть своей пенсии из Пенсионного фонда России в НПФ «ГАЗФОНД». Позаботьтесь о своем достойном будущем.

Уточнить координаты представителя в вашем регионе и задать вопросы о пенсии вы можете по телефону горячей линии **8-800-700-83-83** (звонок бесплатный для абонента из любого региона РФ) или на сайте: [www.gazfond.ru](http://www.gazfond.ru)

Центральный офис: 117556, Москва, Симферопольский бульвар, д. 13  
Филиал: 191186, Санкт-Петербург, Невский проспект, д. 10

\*Экспертное агентство «Эксперт РА» присвоило фонду исключительно высокий уровень надежности — «А++».

Результаты инвестирования в прошлом не определяют доходов в будущем. Государство не гарантирует доходности размещения пенсионных резервов и инвестирования пенсионных накоплений.

Реклама. Лицензия № 274/2 от 21 мая 2004 г.



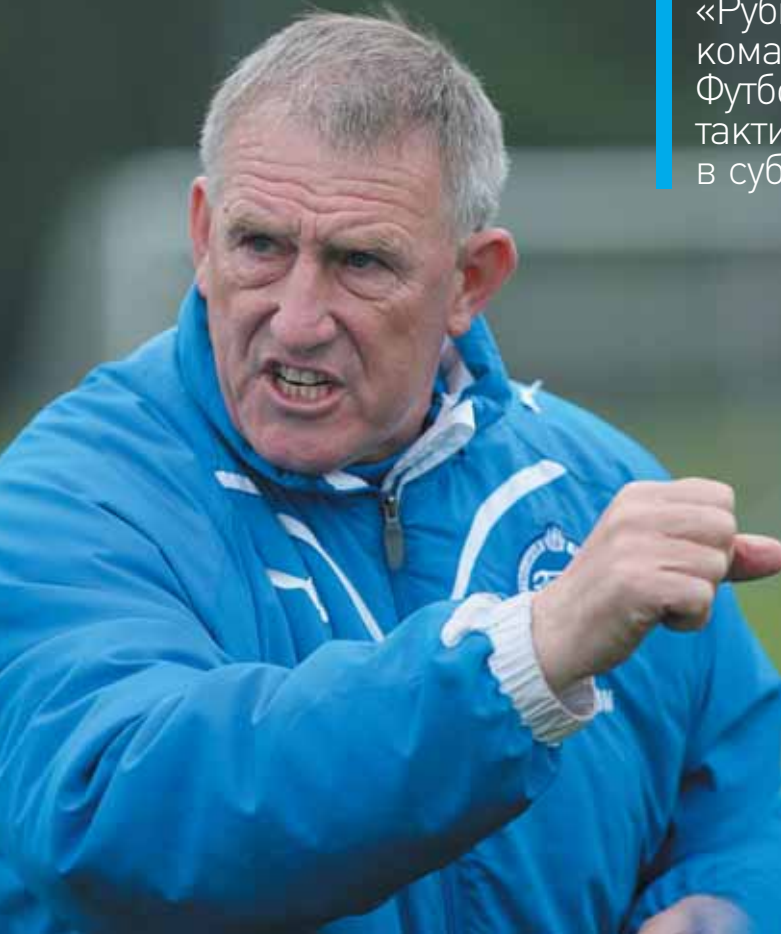

«Рубин» – это, несомненно, тренерская команда, играющая как машина. Футболисты используют определенные тактические схемы, и задача «Зенита» в субботней встрече – разрушить их».

функции, что и они, но этого не случилось. Поэтому в первом тайме матча против «Москвы», так же как и в играх на сборах, мы немного изменили схему. Четырех футболистов отрядили в полузащиту, тем самым предоставив двум атакующим игрокам больше пространства для действий.

– Создалось ощущение, что «Москва», играя в первом тайме по схеме 4-5-1 или 4-4-1-1, наши 4-4-2 подминала. И первый тайм в какой-то степени можно считать победой «Москвы». Единственный удар в створ ворот Романа Широкова в самом конце вряд ли можно назвать успехом для домашнего матча «Зенита».

– У нас, считаю, лучшая полузащита в России, и мы здорово действуем в подготовке атак. Но затем начинаются проблемы. У нас крайне мало

ударов по воротам, мало хороших навесов, не говоря уже об ударах головой в створ ворот. Смысл футбола в победах, а победы, как все хорошо знают, без забитых мячей не приходят. К штрафной мы подходим регулярно, и этот элемент игры у нас получается, но, как правило, большинство атак заканчивается тем, что мяч оказывается в ногах защитников, которые сильно выбивают его к центру поля. Во время его повторного подбора мы расходуем много сил, все повторяется заново. Это одна из самых больших наших проблем.

– Во втором тайме матча в Грозном показалось, что «Терек» поплыл. «Зенит» забил дважды, могли забить третий мяч. Это команда стала играть так, как вы ее просили, или соперники слишком рано поверили в победу?

– Нет, просто в определенный момент игроки «Терека» перестали понимать, как обороняться, какие зоны закрывать. Можно сказать, они запаниковали. Мы усилили атаку, отправив туда большее количество футболистов, и противник не знал, что с этим делать. Мы должны были забивать больше. Но не забили. А потом случился этот угловой. Мы пересмотрели повтор данного момента: два футболиста опоздали и не накрыли забивающего. Что касается эпизода с пенальти, то по записи, которую сделал оператор команды Алексей Андреев, можно предположить, что мяч попал защитнику в грудь. Но на телевизионном повторе ясно видно, что футболист «Терека» играл рукой.

– Игра с «Рубином» с турнирной точки зрения становится самым важным матчем лета?

– Да, это так. И эта игра осложняется отсутствием ряда наших ключевых футболистов. Мейра дисквалифицирован, а у Ионова повреждение голеностопа. «Рубин» – это, несомненно, тренерская команда, играющая как машина. Футболисты используют определенные тактические схемы, и задача «Зенита» в субботней встрече – разрушить их. Кстати, к тренировкам в основном составе приступил Фатих Текке: в субботу, еще до игры с «Тереком», они с Диком пожали друг другу руки.

– Такие матчи, как с «Тереком», чрезвычайно опасны с психологической точки зре-

ния: зачастую команда может перестать верить в собственные силы. Как бы вы оценили настроения в команде на этой неделе?

– В понедельник еще до тренировки Дик поговорил с футболистами. Он сказал, что не может пожаловаться на то, как они вкалывают и в матчах, и на тренировках – так, что щепки летят. Также Дик отметил необходимость усиления состава, особенно в атакующей линии. Мы очень этого ждем, я надеюсь, что в ближайшее время в «Зените» появятся новички.

– Дик всегда во время матча ведет себя чрезвычайно импульсивно. Вы же всегда спокойны. Максимум – встаете на ноги. Тяжело работать с Адвокатом с учетом его эмоциональности?

– Нет. Вовсе нет. Я знаю, что в большинстве случаев он играет определенные роли – это часть его работы. Иногда пытается повлиять своим поведением на людей – и это тоже часть игры. Если Дик чувствует, что перегибает палку, может пожать резервному арбитру руку или после окончания матча поблагодарить главного судью. Это его стиль работы в качестве главного тренера.

ИНТЕРВЬЮ: Федор ПОГОРЕЛОВ  
ФОТО: Вячеслав ЕВДОКИМОВ,  
ФК «ЗЕНИТ»



# Энергия объединяет людей

За прошедшие 35 лет российский природный газ изо дня в день бесперебойно поставлялся в Германию. Миллионы домашних хозяйств Германии отапливаются этим газом. Наша энергия на протяжении тысяч километров объединяет не только рынки, но и людей.

Будучи немецким дочерним предприятием российского концерна Газпром, мы поддерживаем проекты в области культуры, образования, здравоохранения, спорта и в социальной сфере. Благодаря этой деятельности мы строим мосты между Россией и Германией с целью углубления диалога и взаимопонимания между нашими странами.

[www.gazprom-germania.de](http://www.gazprom-germania.de)



Камил ЧОНТОФАЛЬСКИ:

# СНАЧАЛА ПОДУМАЛ, ЧТО РАДЕК ШУТИТ

Камил Чонтофальски после полуторагодичного перерыва вернулся в ворота «Зенита». Матчи против «Москвы», «Торпедо» и «Терека» получились разными. О том, в какой угол бьет Александр Самедов, насколько скучной вышла встреча во Владимире, и о том, согласится ли он когда-нибудь перейти в грозненский клуб, Камил рассказал в интервью «ProЗениту».



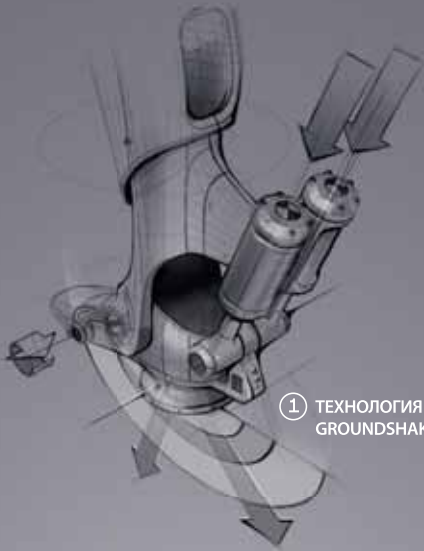

① ТЕХНОЛОГИЯ  
GROUNDSHAKE™



② ШКАЛА РИХТЕРА fx



# ПРОТОТИП: СОКРУШАЮЩИЕ НОГИ



③ РАЗБЕЙ СОПЕРНИКОВ

## UNTIL THEN

А ПОКА - УСТРАШАЙ СОПЕРНИКА В БУТСАХ V-KONSTRUKT III



**PUMA**  
pumafootball.com



– «Зенит» завершал сбор в Австрии, ты находился в Голландии. И вдруг тебя вызывают назад. Какие ощущения были в тот момент?

– В понедельник я провел первую тренировку в «Фейенорде», а во вторник позвонил Радек Ширл: «Готов играть в воскресенье с «Москвой»? Я сначала подумал, что он шутит. Потом выяснилось, что Слава действительно получил травму, но было непонятно, насколько тяжелую. Уже на следующий день врачи дали заключение, что на лечение необходимо три недели. Так что мой просмотр прошел по сокращенной программе, в четверг после вечерней тренировки меня отвезли в Амстердам, откуда я вылетел в Петербург. Хотя голландцы хотели в субботу проверить меня в серьезной игре. Я знал, что мне предстоит очень непростой матч с «Москвой», и уже заранее настраивался.

– Полтора года без официальных матчей. И вот ты выходишь на поле «Петровского», на трибунах ажиотаж, болельщики кричат. Что испытал при этом?

– Во-первых, было очень

приятно. Игра проходила дома, а у нас самые лучшие в России болельщики. Кроме того, хорошая солнечная погода, газон в отличном состоянии. Что еще футболист может пожелать для себя? Я вратарь, бегать мне много не надо, так что жара не мешала (*смеется*). Настроение было приподнятое.

– И все же после такого серьезного перерыва что оказалось самым сложным?

– Тяжело пришлось прежде всего психологически. Когда долго не выходишь на поле, пропадает уверенность. Если провел несколько матчей подряд, то в некоторых эпизодах действуешь автоматически. А в моей ситуации нельзя было расслабляться ни на секунду. Мне помогло время, проведенное в Голландии: смена обстановки, другая команда, иные, непривычные ощущения. Все это позволило вновь обрести игровой тонус. Меня в «Фейенорде» приняли очень хорошо. Такие звезды, как ван Бронкхорст, Йон-Даль Томасон и Рой Макай, подбадривали, говорили, что я хороший вратарь. Не знаю, что будет дальше. В этом клубе сейчас серьезные финансовые проблемы... Однако еще раз пов-

«Тяжело пришлось прежде всего психологически. Когда долго не выходишь на поле, пропадает уверенность. Если провел несколько матчей подряд, то в некоторых эпизодах действуешь автоматически».

торю: на поле «Петровского» я вышел с огромным удовольствием. Очень важен первый удар по твоим воротам. Если справишься, то предстартовое волнение сразу же уходит. Хотя мне хватило пары перепасовок с защитниками, чтобы почувствовать уверенность. Да и взаимопонимание быстро восстановилось. Сразу стало легче (*улыбается*).

– За полтора года в «Зените» существенно изменилось сочетание защитников в центре обороны. Это не добавило проблем?

– С Ивицей Крижанцем у нас очень хорошее взаимопонимание, ведь он в команде с 2005 года. Ему нравится мой стиль игры, а мне нравится, как Иво действует в обороне. Он умело закрывает мяч корпусом и не боится разыгрывать его со мной. Мы оба знаем, чего

ожидать друг от друга в различных ситуациях. Что касается Фернандо, то он очень опытный футболист, прекрасно играет головой. Не было проблемы найти с ним общий язык. С крайними защитниками Анюковым и Чжином мы также давно в одной команде. Так что в этом плане не возникло никаких проблем.

– Такой хороший матч получился, но в концовке арбитр назначил пенальти. Не возникло предчувствия, что в такой день все возможно, даже 11-метровый отбить?

– (*Улыбается*) Честно говоря, подумалось, что было бы очень хорошо отбить этот удар. Может, фортуна и на этот раз останется на моей стороне. Самедова помню еще с тех пор, когда он выступал в «Спартаке» и в «Локомотиве». Мне показалось, что я когда-то видел, как

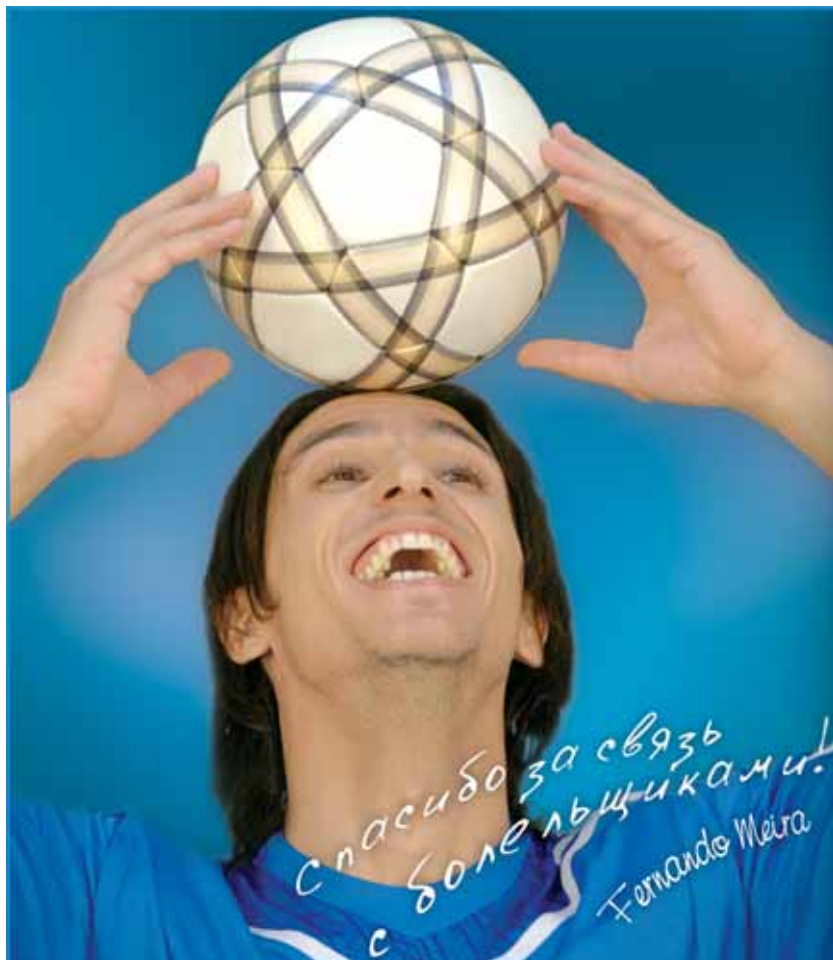

МЫ ДЕЛАЕМ  
ВАС БЛИЖЕ



ПАРТНЕР И ОПЕРАТОР  
СВЯЗИ ФК «ЗЕНИТ»

[www.severen.ru](http://www.severen.ru)

Лицензия №10005, 48142, 48143, 48144, 48145, 50086, 499733, 499734. Регионы

25-этажный комплекс «Зенит», включающий в себя жилую часть, торгово-офисный центр и встроенный гараж. В непосредственной близости от дома находится станция метро «Пионерская». Рядом расположен гипермаркет «Рамстор», торговые центры «Купеческий Двор» и «Адамант». Перед главным фасадом дома планируется возвести храм-часовню.

Большой выбор студий,  
1 и 2- комнатных квартир.

**(812) 703-52-00**

(многоканальный)

**(812) 907-52-00**

(оперативная информация  
и в выходные дни)

С информацией о проектной декларации можно ознакомиться на сайте: [www.ser-spb.com](http://www.ser-spb.com)

**ЖИЛОЙ КОМПЛЕКС «ЗЕНИТ»**

**1-й ПЛАТЕЖ 10%  
ОСТАЛЬНАЯ СУММА  
В РАССРОЧКУ  
ДО КОНЦА СТРОИТЕЛЬСТВА  
ПОД 16% ГОДОВЫХ**

Заказчик, Застройщик и Генеральный инвестор ООО «СК»С.З.Р.» Пр. Королёва, 7

Наши партнеры: Страховые компании «Русский Мир» и «Зенит»

ГС-2-781-02-27-0-7826136960-02-06-42-2 от 27 августа 2007 года



ГРУППА КОМПАНИЙ «СЭР»

**СТРОИТЕЛЬНАЯ КОМПАНИЯ «СЭР»**

Санкт-Петербург, ул.Гагаринская, дом 6, оф. 94

**WWW.SER-SPB.COM**



Официальный партнер  
футбольного клуба «Зенит»  
(Санкт-Петербург)



он бьет пенальти в правый угол. Однако обстановка нервная, время матча заканчивается, в такой ситуации футболисты часто не рискуют и бьют по центру. Вот такие сомнения возникли у меня в тот момент. Решил броситься вправо, но держал в голове и второй вариант, поэтому успел среагировать и отбить мяч ногой. Правда, к добивавшему игроку не успел, но сразу заметил, что судья стоит с поднятой рукой – свободный удар. От сердца сразу отлегло – все хорошо (улыбается).

– Многие вратари запоминают манеру исполнять 11-метровые разных пенальтистов. Ты тоже?

– Редко смотрю матчи российского чемпионата, разве что случайно увижу какую-нибудь игру. На самом деле никто из хороших пенальтистов не бьет все время в один и тот же угол. Так что запоминать бесполезно. Можно изучить манеру всех футболистов, но все равно для того, чтобы отбить мяч, необходима удача.

– Сложилось впечатление, что матч во Владимире получился для тебя очень скучным.

– В таких играх важно не по-

терять концентрацию. Да, основные события разворачиваются на другой половине поля, соперник из второго дивизиона. Но сколько команд премьер-лиги вылетело в первом же раунде Кубка! Для соперников игра с «Зенитом» – событие года, они стараются изо всех сил. Хорошо, что мы забили два мяча еще в первом тайме. А после перерыва, между прочим, стало не так уж скучно – возникли маленькие сложности.

– Как вам Александр Анюков в качестве капитана?

– Очень нравится. Он на поле настоящий лидер, каким был в свое время Влад Радимов. К тому же Саша опытный футболист, сыграл много матчей за сборную России, его сложно чем-то удивить. Думаю, главный тренер сделал очень хороший выбор, лучший вариант из всех возможных. Это не только мое мнение – так же думают все ребята. Даже иностранцы довольны русским капитаном. Все же вратарь не может активно влиять на события, происходящие на поле.

– Матч в Грозном. Сумасшедшее давление трибун, непрекращающаяся лезгинка, президент республики в ложе

«Никто из хороших пенальтистов не бьет все время в один и тот же угол. Так что запоминать бесполезно. Можно изучить манеру всех футболистов, но все равно для того, чтобы отбить мяч, необходима удача».

почетных гостей, у «Зенита» еще не было опыта игры в столице Чечни. Этот выезд стал для тебя самым экзотическим за время выступления в России?

– Да. Когда только прилетели, я не сразу поверил, что здесь можно играть в футбол, – 40 градусов в тени. Тем не менее в «Тереке» выступает хорошо знакомый мне по сборной Словакии Радослав Забавник. Даже если бы мне предложили в Грозном umpomрачительный контракт, я бы не согласился. И конечно, непонятно, почему при таком жарком климате на местном стадионе уложен искусственный газон. Хорошо, что мы играли поздно вечером, в противном случае футбол оказался бы просто опасным для здоровья.

Я не хочу ничего говорить про судью, не буду касаться и политики. Причины неудачи в первую очередь надо искать в

себе. Однако хозяевам поля повезло: при счете 0:0 у нас были хорошие шансы открыть счет. У соперников же: первый удар – рикошет, гол, второй – еще один. Во втором тайме нам пришлось открыться и атаковать. Тем не менее сравняли счет, могли победить, но в концовке сказалась наша старая болезнь. Все-таки такая команда, как «Зенит», не должна пропускать со стандарта на последних минутах.

– Матч с «Рубином» в сложившейся ситуации для «Зенита» архиважный?

– Очень бы хотелось после этой игры записать на свой счет три очка. Как сложится матч, не так уж и важно, главное для нас сейчас – победа. 1:0 или 6:5 – это уже вторично.

ИНТЕРВЬЮ: Федор ПОГОРЕЛОВ  
ФОТО: Вячеслав ЕВДОКИМОВ



**МЫ ИЗ ПЕТЕРБУРГА!**



**БОЛЕЕШЬ ЗА ЗЕНИТ –  
ЗАПРАВЛЯЙСЯ НА АЗС ПТК!**

[www.ptk.ru](http://www.ptk.ru)

тел. 080

# РОМАН ШИРОКОВ





ФОТО: Александр БОТКОВ

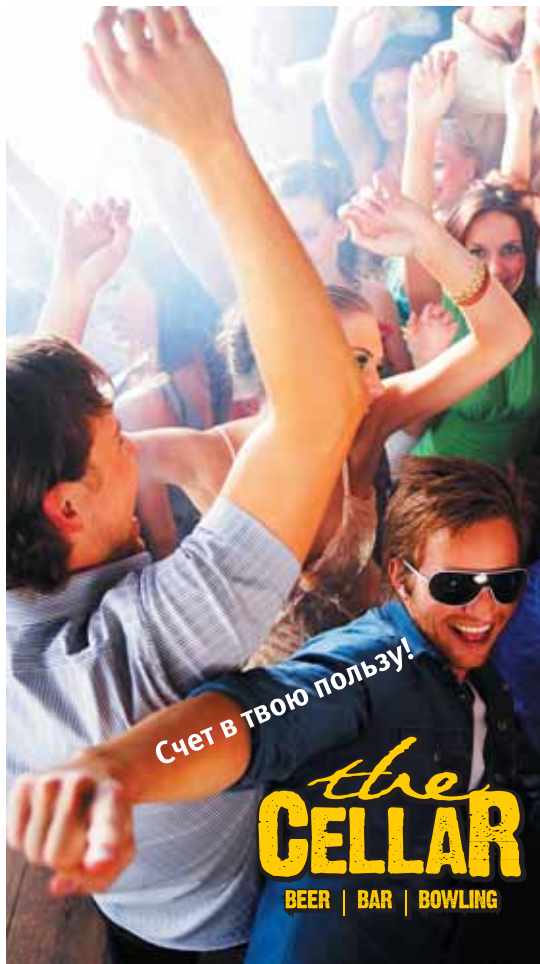

Счет в твою пользу!

**the  
CELLAR**  
BEER | BAR | BOWLING

**The Cellar**  
**Бар. Боулинг.**  
**Лучшие вечеринки.**  
Ежедневно 17.00-05.00

**Понедельник**

Счастливые понедельники.  
British Pop – всю ночь! Закажите фиш энд чипс и получите **пиво бесплатно.**

**Вторник**

День студентов. Повеселись за двоих!  
18.00-20.00 Вино и пиво –  
**2 по цене одного.**

**Среда**

Время женщин. Зажги ночь!  
18.00-20.00 Для женщин –  
**бокал шампанского в подарок!**

**Четверг**

**«Биг Лебовски»**  
Турнир по боулингу  
Сумасшедшие призы для победителей!  
Очень особенные цены на коктейль  
«Белый русский».

**Пятница-Суббота**

22.00 – и до утра DJ-резиденты  
и специальные гости.

**Нон-стоп вечеринка!**

**Воскресенье**

Закажите ужин и боулинг и получите  
бокал пива бесплатно.

**Нет похмелью!**



**The Cellar** – официальный партнер  
ФК «Зенит»! Счет в твою пользу!  
Прямая трансляция всех матчей на  
плазменных экранах. Начни свой  
сезон!

«Формула-1» в прямой трансляции  
стартует в The Cellar.  
Специальные предложения и  
сюрпризы!

Санкт-Петербург, В.О.  
Биржевой переулок, 2-4  
Тел.: +7 812 335 22 00  
Ежедневно 17.00-05.00



**ФИРМЕННАЯ СЕТЬ  
РОЗНИЧНОЙ ТОРГОВЛИ  
ФК «ЗЕНИТ»**



**НОВАЯ КОЛЛЕКЦИЯ АТТРИБУТИКИ БОЛЕЛЬЩИКА!**

**www.zenit-trade.ru © 064**





**1 Камил Чонтофальски**  
Словакия, 03.06.78  
190 см / 82 кг  
вратарь



**16 Вячеслав Малафеев**  
Россия, 04.03.79  
185 см / 76 кг  
вратарь



**2 Александр Ануков**  
Россия, 28.09.82  
178 см / 67 кг  
защитник



**3 Фернандо Мейра**  
Португалия, 05.06.78  
190 см / 85 кг  
защитник



**4 Ивица Крижанац**  
Хорватия, 13.04.79  
187 см / 80 кг  
защитник



**5 Ким Дон Чжин**  
Корея, 29.01.82  
183 см / 74 кг  
защитник



**6 Николас Ломбертс**  
Бельгия, 20.03.85  
188 см / 83 кг  
защитник



**14 Томаш Губочан**  
Словакия, 17.09.85  
183 см / 74 кг  
защитник



**25 Фернандо Риксен**  
Нидерланды, 27.07.76  
175 см / 75 кг  
защитник



**10 Мигель Динни**  
Португалия, 07.08.83  
178 см / 70 кг  
полузащитник

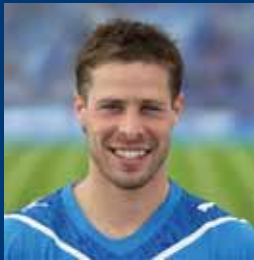

**11 Радек Ширл**  
Чехия, 20.03.81  
180 см / 72 кг  
полузащитник



**15 Роман Широков**  
Россия, 06.07.81  
187 см / 83 кг  
полузащитник



**18 Константин Зырянов**  
Россия, 05.10.77  
176 см / 72 кг  
полузащитник



**20 Виктор Файзулин**  
Россия, 22.04.86  
176 см / 72 кг  
полузащитник



**21 Игорь Семшов**  
Россия, 06.04.78  
170 см / 69 кг  
полузащитник



**23 Саболч Хусти**  
Венгрия, 18.04.83  
173 см / 73 кг  
полузащитник



**27 Игорь Денисов**  
Россия, 17.05.84  
176 см / 70 кг  
полузащитник



**8 Павел Погребняк**  
Россия, 08.11.83  
188 см / 91 кг  
нападающий



**9 Фатих Текке**  
Турция, 09.09.77  
178 см / 75 кг  
нападающий



**57 Алексей Ионов**  
Россия, 18.02.89  
177 см / 68 кг  
нападающий



**Дик Адвокаат**  
Нидерланды, 27.09.47  
главный тренер



# «ЗЕНИТ» В СЕЗОНЕ 2009 ГОДА

| СТАТИСТИКА |

ДАТА	СОПЕРНИКИ	ТУРНИР	СЧЕТ	ЗРЕТЕЛИ	ВРЕМЯ НАЧАЛА	СУДЬЯ	МАЛФЕЕВ	ШИРЛ	КРИЖАНАЦ	ШИРЯКОВ	АНОУКОВ	ТИМОШУК	ЗЫРЯНОВ	СЕМШОВ	ДАННИ	ХУСТИ	ПОГРЕБНЯК	ТЕККЕ	ФАЙЗУЛЛИН	КИМ ДОН ЧЖИН	ДЕНISOB	МЕЙРА	ИОНОВ	ГЛУЧАН	ЧОНТОФАЛЬСКИ	ЛОМБЕРТС
				М	Команда	И	В	Н	П	Мячи	О															
18.02	Зенит – Штутгарт	1/16. Кубок УЕФА	2:1	17 585	20.15	Б. Куйперс	90 <sup>-1</sup>	90ж	90ж	90	90ж	90 <sup>1</sup> ж	75	90	90	88 <sup>1</sup>	90	90	+15	+2	90					
26.02	Штутгарт – Зенит	1/16. Кубок УЕФА	1:2	35 400	22.45	У. Коллам	90 <sup>-1</sup>	90	90	90	90ж	90ж	90	90 <sup>1</sup>	90ж	73	90	+17 <sup>1</sup>	+4	90	90					
12.03	Удинезе – Зенит	1/8. Кубок УЕФА	2:0	15 600	22.45	Э. Гонсалес	90 <sup>-2</sup>	90	90ж	90ж	90ж	90ж	86	+28	90	62	62	+28	+4	90ж	90ж					
15.03	Спартак М – Зенит	Премьер-лига. 1 тур	1:1	50 000	14.00	С. Сухина	90 <sup>-1</sup>	90	90	90	90	90ж	90	90	90	90 <sup>1</sup>	90 <sup>1</sup>	90	+19	71	90	90				
19.03	Зенит – Удинезе	1/8. Кубок УЕФА	1:0	19 500	20.30	М. Аткинсон	90	71	90ж			90 <sup>1</sup>	90	90	90	90	90	+19	71	90	90					
22.03	Зенит – Сатурн	Премьер-лига. 2 тур	2:1	6/з	14.00	А. Каюмов	90 <sup>-1</sup>	90	90 <sup>1</sup>			90	90	+19	71	90	90	+32 <sup>1</sup> ж	58	90	90					
05.04	Томь – Зенит	Премьер-лига. 3 тур	0:3	15 000	11.45	А. Николаев	90	64	90	+6	90	90	84	+26	90	74	74	+16 <sup>1</sup>	90	90ж	90 <sup>1</sup>					
12.04	Зенит – Амкар	Премьер-лига. 4 тур	0:0	19 500	16.30	М. Лаушкин	90	90	90	+8	82	90	90	90	90	90	90	90	75	90	90	90ж				
19.04	Локомотив – Зенит	Премьер-лига. 5 тур	1:1	17 102	14.00	А. Гаурдис	90 <sup>-1</sup>	85ж	+5	90	90ж	90	90	90 <sup>1</sup>	90	+15	81	+9	75	90 <sup>1</sup>	90	90				
25.04	Зенит – Химки	Премьер-лига. 6 тур	4:2	20 000	16.30	В. Харламов	90 <sup>-2</sup>	61			90	+29	90	90 <sup>1</sup>	73ж	+17	+45 <sup>1</sup>	90 <sup>1</sup>	45	90ж	90	90				
03.05	Ростов – Зенит	Премьер-лига. 7 тур	2:1	16 500	15.15	И. Биглов	90 <sup>-2</sup>	90ж			90	+2	88	90	90	67	+23 <sup>1</sup>	90 кр		90	78	90ж				
10.05	Зенит – Кр. Советов	Премьер-лига. 8 тур	2:0	21 500	16.30	А. Николаев	90	+1	90ж	+10	90	90ж	89 <sup>1</sup>	80ж	90	90	90 <sup>1</sup>			90	90ж					
17.05	ЦСКА – Зенит	Премьер-лига. 9 тур	2:1	21 700	19.00	С. Сухина	90 <sup>-2</sup>	+4			90	90	90	86 <sup>1</sup>	90		90	+2		90	90					
24.05	Динамо – Зенит	Премьер-лига. 10 тур	1:0	11 161	14.00	Э. Малый	90 <sup>-1</sup>	90	+3	90ж	90	87ж	90	90	90	+17	90			90	90					
30.05	Зенит – Кубань	Премьер-лига. 11 тур	2:0	20 000	14.00	А. Колобаев	90	90ж			90	90ж	90 <sup>1</sup>	90 <sup>1</sup> ж	90	+14	90		76	90	90					
14.06	Спартак Нч – Зенит	Премьер-лига. 12 тур	2:2	11 500	19.00	А. Ковалев	90 <sup>-2</sup>	90	90ж	+18	90 <sup>1</sup>	+4	86	90 <sup>1</sup>	+45ж	90			45	90ж	90	90				
12.07	Зенит – Москва	Премьер-лига. 13 тур	1:0	20 000	14.00	Э. Малый		+1	90 <sup>1</sup> ж	89	90	90	90	90	45	45	90			90ж	90	90ж				
15.07	Торпедо Вл – Зенит	1/16. Кубок России	0:2	18 000	19.00	М. Лаушкин		45	85	90ж	90ж	90 <sup>1</sup>	90	90	+5	90 <sup>1</sup>			+5	90	90ж	90	90ж			
19.07	Терек – Зенит	Премьер-лига. 14 тур	3:2	8 100	20.30	А. Каюмов		+13		90	90	90	90	90	+45 <sup>1</sup>	90 <sup>1</sup> ж			77	90ж	90ж	90ж			+19	
25.07	Зенит – Рубин	Премьер-лига. 15 тур																								
02.08	Сатурн – Зенит	Премьер-лига. 16 тур																								
05.08	Зенит – Н.Новгород	1/8. Кубок России																								
09.08	Зенит – Томь	Премьер-лига. 17 тур																								
15.08	Амкар – Зенит	Премьер-лига. 18 тур																								
20.08	Амкар – Зенит	Лига Европы. 4 раунд																								
23.08	Зенит – Локомотив	Премьер-лига. 19 тур																								
27.08	Зенит – Локомотив	Лига Европы. 4 раунд																								
30.08	Химки – Зенит	Премьер-лига. 20 тур																								
13.09	Зенит – Ростов	Премьер-лига. 21 тур																								
20.09	Кр. Советов – Зенит	Премьер-лига. 22 тур																								
26.09	Зенит – ЦСКА	Премьер-лига. 23 тур																								
04.10	Зенит – Динамо	Премьер-лига. 24 тур																								
18.10	Кубань – Зенит	Премьер-лига. 25 тур																								
25.10	Зенит – Спартак Нч	Премьер-лига. 26 тур																								
31.10	Москва – Зенит	Премьер-лига. 27 тур																								
08.11	Зенит – Терек	Премьер-лига. 28 тур																								
21.11	Рубин – Зенит	Премьер-лига. 29 тур																								
29.11	Зенит – Спартак М	Премьер-лига. 30 тур																								

УСЛОВНЫЕ ОБОЗНАЧЕНИЯ: 90 – количество минут, проведенных на поле + – выход на замену 1 – забитый гол ж – предупреждение кр – удаление

Примечание. В таблице не учтен результат матча ЦСКА – «Спартак» (Нч), состоявшегося 22 июля



## В 15-м ТУРЕ ВСТРЕЧАЮТСЯ:

24 июля

«Химки» – «Амкар»

25 июля

«Локомотив» – «Динамо»

«Ростов» – «Томь»

«Крылья Советов» – «Сатурн»

26 июля

ЦСКА – «Спартак» (М)

«Кубань» – «Терек»

«Спартак» (Нч) – «Москва»



**Техническое совершенство, признанное во всём мире.  
Превосходное обслуживание, удостоенное высоких наград.  
И самое главное – ощущение настоящего полёта!  
Всё ради этого мгновения.**

Авиакомпания Lufthansa –  
официальный перевозчик ФК «Зенит»

[www.lufthansa.com](http://www.lufthansa.com)

**There's no better way to fly.**



**Lufthansa**

A STAR ALLIANCE MEMBER 



# ЧАК-ЧАК

ТЕКСТ: Федор ПОГОРЕЛОВ  
ФОТО: Вячеслав ЕВДОКИМОВ

«Рубин» традиционно в Петербурге недолюбливают. Во многом это отношение основывается на зависти: казанцы выиграли золото чемпионата России в тот год, когда «Зенит», вместо подтверждения титула, закончил сезон на 5-м месте.

По сути, главная претензия петербургских любителей футбола заключается в том, что золото «Рубина» — это наше второе российское золото. Да, несостоявшееся, но мы-то знаем, что на самом деле оно должно было принадлежать «Зениту». И не важно, что мы проиграли в 2009 году «Рубину» оба матча с общим счетом 7–2.

В этом тяжело признаваться, но «Рубин» и «Зенит» во многом похожи. Оба клуба — чемпионы не из столицы, а много ли таких в российской истории футбола? «Алания», «Зенит» и «Рубин» — всего три, за семнадцать-то лет. Обе команды — тренерские. «Зенит» всегда ассоциируется с определенным тренером, будь то Морозов, Петржела или Адвокаат; «Рубин» — это всегда Бердыев. Обе команды с несомненно поставленной игрой: «Рубин» и в худшие свои годы всегда придерживался совершенно определенного стиля; как играет «Зенит», знает сегодня каждый болельщик, от Лабитнанги до Петроградской стороны. Дик Адвокаат в традиционном обращении на 2-й полосе этого номера «ПроЗенита» определяет эти стили как голландский и итальянский, или же, говоря языком фаната, «зрелищный» и «скупный»: да, «Рубин» эстеты недолюбливают за то, что футбол казанцев — приторно-тоскливый, как татарский чак-чак в привокзальном буфете. Однако прежде всего — это стили.

Матчи с «Рубином» на «Петровском» всегда получались на загляденье. Некоторые из них даже стали нарицательными. Победа в 2003 году — гол

Радека Ширла со стандарта. Феерия-2004 (4:3), выдержанная в духе «они забьют столько, сколько смогут, мы — столько, сколько захотим», с умопомрачительным ударом Александра Кержакова под победную перекладину. До слез обидное поражение в 2005-м — с досадным мячом Байрамова во втором тайме. Тягучие плюстры в таблице в 2006-м, первая и единственная победа Владимира Боровички в качестве и. о. главного тренера «Зенита»: тогда все было поставлено на карту, и только победа могла снять бушевавшую после снятия Петржелы истерику. Волевая победа в золотом году: тогда все изменил выход на замену Радимова с Домингесом. Унизительные 1:3 весной 2008-го, когда весь стадион отказывался верить, что «Зенит» может уступить на домашней арене свои честно заработанные три очка.

Говорено-переговорено про важную роль Курбана Бердыева в судьбе «Рубина». Да, это так. Однако это единственный тренер российской премьер-лиги (причем успешный: бронзовые и золотые медали за шесть лет работы), про которого мы ничего не знаем, а если знаем, то преимущественно с чужих слов. Да, четки. Да, был бескомпромиссным футболистом — и тренером стал жестким и принципиальным. Да, трудоголик. Да, ездил в гости к Арсену Венгеру, а Константин Сарсанья им переводил. Любит скрупулезно подбирать футболистов под одному ему известные требования. По сути, единственный раз мы видели Курбана Бекиевича не от-

страненно наблюдающим за происходящим на поле — на тартановых дорожках стадиона «Центральный» в Казани: эндшпиль матча «Рубин» — «Зенит» выдался в 2008 году на загляденье.

«Рубин» последний матч первого круга чемпионата России — 2009 начнет в статусе команды — лидера турнирной таблицы. Той турнирной табли-

цы, возглавить которую и возглавлять до 30-го тура — единственная задача «Зенита» на этот сезон. Так получилось, что в прошлом году чемпион определился в летней игре между «Рубином» и «Зенитом». Мне страшно загадывать, но почему-то я абсолютно уверен, что судьба золотых медалей 2009 года определится сегодня, здесь и сейчас.



## ИСТОРИЧЕСКАЯ СПРАВКА

«Рубин» Казань. Клуб основан в 1958 г. Прежнее название — «Искра» (1958–1964).

Чемпион России 2008 г., бронзовый призер 2003 г. Финалист Кубка России 2008/09 г. В российской премьер-лиге выступает с 2003 г.

Наибольшее число матчей в чемпионатах страны сыграл Валерий Мартынов — 393 (1977–1995). Лучший бомбардир в чемпионатах страны — Владимир Гаврилов — 85 голов. Больше всех матчей в премьер-лиге сыграл Макбет Сибайя — 139. Лучший бомбардир в премьер-лиге — Алехандро Домингес — 27 голов.

Самые крупные победы в премьер-лиге — 5:0 — «Ростов» (2003), «Москва» (2006), «Сатурн» (2009). Самые крупные поражения в премьер-лиге — 0:4 — ЦСКА (2003), «Томь» (2006).

«Зенит» и «Рубин» встречались в чемпионате России 14 раз (12 — в премьер-лиге). В семи матчах победили сине-белоголубые, лишь в двух встречах была зафиксирована ничья. Разность мячей 23–21 в пользу петербуржцев. Лучшие бомбардиры — Владимир Кулик, Игорь Денисов (оба — «Зенит»), Алехандро Домингес («Рубин») — все по 3 гола.



**1 Сергей Козко**  
Россия, 12.04.75  
188 см / 82 кг  
вратарь



**29 Нукри Ревишвили**  
Грузия, 02.03.87  
188 см / 74 кг  
вратарь



**77 Сергей Рыжиков**  
Россия, 19.09.80  
194 см / 83 кг  
вратарь



**2 Степан Томас**  
Хорватия, 06.03.76  
186 см / 82 кг  
защитник



**3 Кристиан Даниэль Ансалди**, Аргентина  
20.09.86, 178 см / 73 кг  
защитник



**4 Навас Сесар Гонсалес**  
Испания, 14.02.80  
194 см / 89 кг  
защитник



**9 Лаша Салуквадзе**  
Грузия, 21.12.81  
184 см / 80 кг  
защитник



**19 Виталий Калешин**  
Россия, 03.10.80  
173 см / 67 кг  
защитник



**22 Александр Орехов**  
Россия, 29.11.83  
198 см / 92 кг  
защитник



**24 Алексей Попов**  
Россия, 07.07.78  
188 см / 83 кг  
защитник



**27 Дато Квирквелия**  
Грузия, 27.06.80  
184 см / 76 кг  
защитник



**76 Роман Шаронов**  
Россия, 08.09.76  
184 см / 76 кг  
защитник



**6 Макбет-Мао Сибайя**  
ЮАР, 25.11.77  
175 см / 72 кг  
полузащитник



**7 Сергей Семак**  
Россия, 27.02.76  
178 см / 73 кг  
полузащитник



**15 Александр Рязанцев**  
Россия, 05.09.86  
176 см / 70 кг  
полузащитник



**16 Кристиан Фернандо Нобоа**, Эквадор, 08.04.85  
181 см / 74 кг  
полузащитник



**23 Евгений Балайкин**  
Россия, 19.05.88  
183 см / 74 кг  
полузащитник



**32 Андрей Горбанец**  
Россия, 24.08.85  
176 см / 70 кг  
полузащитник



**61 Гёкдениз Карадениз**  
Турция, 11.01.80  
169 см / 66 кг  
полузащитник



**10 Алехандро Домингес**  
Аргентина, 10.06.81  
175 см / 73 кг  
нападающий



**11 Александр Бухаров**  
Россия, 12.03.85  
191 см / 83 кг  
нападающий



**21 Роман Адамов**  
Россия, 21.06.82  
187 см / 79 кг  
нападающий



**99 Хасан Салих Кабзе**  
Турция, 26.05.82  
185 см / 74 кг  
нападающий



**Курбан Бердыев**  
Туркменистан, 25.08.52  
главный тренер





# ЧЕЛОВЕК, НЕ ПРИЗНАЮЩИЙ АВТОРИТЕТОВ

В свое время нынешний капитан «Рубина» Сергей Семак пробивался в большой футбол в одной тесной армейской компании с Владиславом Радимовым. Нынешний начальник команды рассказал «ProZenitu» об отсутствии авторитетов у Семака, о том, как тот учился играть в мужской футбол, и о роли Сергея в бронзовой сборной России.

– В ЦСКА Сергей появился в 1994-м. Я его старше месяца на три. К тому моменту я уже играл в команде – с учетом дубля – два с половиной года. Семак перешел в ЦСКА из «Асмарала» – была такая команда тогда в Москве. Сразу стало заметно, что для человека нет авторитетов. А поскольку мы были одного возраста, то начали тесно общаться: Холл, Семак и я. Первое время он играл на позиции крайнего нападающего и довольно быстро стал футболистом основного состава: сезон заканчивал уже в основе. Хотя в ту пору, конечно, пробиться в состав ЦСКА было гораздо легче, чем сейчас.



# САНКТ-ПЕТЕРБУРГ. ВСЕ МЕНЯЕТСЯ. К ЛУЧШЕМУ!



Общедоступная смотровая площадка  
на трехсотметровой высоте



Кафе и рестораны для горожан

Ледовый каток круглый год



Крупнейший в Европе музей  
современного искусства



Линейные парки в традициях  
петербургской архитектуры



– Когда про человека говорят: «У него нет авторитетов», это чаще всего значит, что он кого-то послал...

– Послать могли скорее я или Хохол. Сергей окончил школу с золотой медалью, был скромным парнем. Может, оттого, что только пришел в новую команду. Хотя на протяжении всей армейской карьеры – а мы отыграли с Сергеем бок о бок два с половиной сезона, а потом пересекались в сборной – Семак всегда вел себя на равных со всеми. Единственное: на поле он не уступал никому. Даже если мы шли в стык друг против друга, то он никогда не убирал ногу. Ни он, ни я. Может быть, эта наглость помогла всем нам начать играть в современный футбол. В мужской футбол, скажем так. Ветераны команды, которые тогда были в ЦСКА, могли спровоцировать тебя специально: двинуть по ногам и посмотреть на реакцию. Если ты вставал, спокойно играл дальше, а в нужный момент на тренировке мог ответить – это ценилось. Еще нам помогало то, что мы были втроем, легче переносить трудности, когда ты не один.

– Переход в «ПСЖ» помог Семаку сохранить интерес к футболу?

– Не стоит забывать, что Париж – исключительный для жизни город. Это раз. Второе: наверняка в его трансфере присутствовал серьезный финансовый аспект, потому что на тот момент в России платили меньше, чем за рубежом. И третье: он уходил от Газзаева, с которым, как мне кажется, проработать долгое время невероятно тяжело. Я это знаю по отзывам футболистов, причем не от Семака. В ЦСКА Сергей почти 10 лет отыграл, а иногда для того, чтобы сделать прорыв, необходимо сменить обстановку.

– Я страшно удивился, когда Семак, вернувшись из Парижа, перешел в более чем скромную на тот момент «Москву».

– Я точно не знаю, но мне кажется, что ЦСКА и Газзаев не проявили желания вернуть его в армейский клуб. А переходить в «Спартак» для Семака было, наверное, неправильно: он честный человек и много лет был футболистом ЦСКА.

Вполне возможно, не последнюю роль сыграло то, что Сергей был лично хорошо знаком с Белоусом: мы – Хохол, Семак и я – его знали еще до того, как Юрий возглавил «Москву». К тому же Белоус тоже из Луганска.

– В свое время вызов Семака в сборную удивил как болельщиков, так и специалистов.

– Полагаю, Хиддинку был необходим хотя бы один опытный футболист. Это правильно. Не получилось со мной, отказался Хохол, не смогли Титов и Лоськов. А Семак оказался как нельзя кстати. Сергей – настоящий лидер, и на поле это чувствуется. Причем раньше – я заметил – он был молчуном в игре. А теперь и своим подсказывает, и с соперниками спорит.

– Каковы его сильные и слабые стороны?

– В первую очередь – нечеловеческая работоспособность. Вот, к примеру, игра с «Крыльями». Я включил телевизор в самом конце, на последних минутах, хотел по-

смотреть голы. На экране показывали расстояние, которое пробежали футболисты. Семак из футболистов двух команд не просто оказался лучшим по этому показателю – он на километр опередил ближайшего конкурента. Эта удивительная работоспособность отличала его всегда. А к минусам я бы отнес недостаточное видение поля. Если бы Семак обладал этим качеством в полной мере – как Лоськов, Титов или Хохлов, – он бы играл не в «ПСЖ» и ЦСКА, а в мадридском «Реале». Без обид для него, конечно.

– Правильно я понимаю, что у «Рубина» Семак системообразующий футболист?

– Сборная России и «Рубин» все-таки разные команды. В Казани он загнан в более жесткие рамки, где ему приходится выполнять определенный объем работы, который требует от него Бердыев. В сборной у Хиддинка Семак получает больше свободы.

ИНТЕРВЬЮ: Павел БАТАРЕЙКИН  
ФОТО: Вячеслав ЕВДОКИМОВ



«На поле Сергей не уступал никому. Даже если мы шли в стык друг против друга, то он никогда не убирал ногу. Ни он, ни я. Может быть, эта наглость помогла всем нам начать играть в современный футбол».



FITNESS  
HOUSE

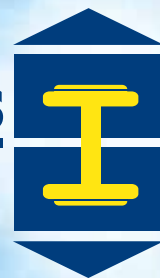

HOUSE  
FITNESS

СПОРТИВНЫЕ КЛУБЫ БУДУЩЕГО

**+ ФИТНЕС  
+ БАССЕЙН**

**-50%**

**ЖАРКИЕ  
СКИДКИ**

**ИЮЛЬ**

**10** КЛУБОВ | **777-06-06** | [www.fitnesshouse.ru](http://www.fitnesshouse.ru)



Анатолий ДАВЫДОВ:

## СЕЙЧАС МЫ ПРЕТЕНДУЕМ НА ЛИДЕРСКИЕ ПОЗИЦИИ

Футбол в исполнении молодежного состава «Зенита» в этом сезоне приносит не только результат – 2-е место в таблице, – но и эстетическое наслаждение. Перед завершением первого круга чемпионата главный тренер молодежки Анатолий Давыдов рассказал «ProЗениту» о том, как Орнат и Игнатович перестали передерживать мяч, о «детских болезнях» и об изменении системы премирования.

– Наверное, ни у кого не вызывает сомнений, как оценить выступление команды в первом круге. В чем причины успеха?

– Безусловно, последние полгода прошли и для команды, и для большинства футболистов со знаком «плюс»: качество игры улучшилось, и положительного результата добиваемся. У нас появилась целая группа перспективных ребят, настоящих игроков. Они и темпа неплохо чувствуют, и техничные, и мяч умело контролируют. В отличие от прошлого года, футболисты не стремятся неподготовленно обострять ситуацию, а стали лучше понимать, когда необходимо дей-

ствовать быстро, а когда следует поддержать мяч и создать условия для позиционной атаки. Кроме того, ребята значительно окрепли физически. Мы много работаем над развитием различных групп мышц и над выносливостью. На данном этапе молодым игрокам уже можно больше работать на тренажерах. Состояние футболистов постоянно контролируется, и замечено, что они стали быстрее восстанавливаться. Значит, растут, мужают. И наконец, у нас сформировался очень хороший коллектив, что тоже немало важно.

– На этом этапе важнее прогресс командной игры или отдельных футболистов?

«У нас появилась целая группа перспективных ребят, настоящих игроков. Они и темп неплохо чувствуют, и техничные, и мяч умело контролируют».

– Я постоянно убеждаю ребят, что их лучшие индивидуальные качества должны быть направлены на командную игру. Некоторые футболисты пытались в первую очередь показать себя, но у них мало что получалось. Однако, когда Орнат и Игнатович перестали передерживать мяч и начали чаще замечать партнеров, их действия стали значительно эффективнее, да и сами они заметно прибавили. Молодые футболисты, должны учиться находить себя в коллективных действиях. Это им здорово пригодится в дальнейшем, где бы они дальше ни играли.

– А не может развиваться привыкание к партнерам? Ведь многие из ребят играют вместе с детских лет, но в дальнейшем их пути наверняка разойдутся.

– Ничего страшного в этом нет. Любой профессионал должен уметь перестраиваться, и, если футболист талантлив, он быстро наладит взаимопонимание с любым партнером. А сейчас я, наоборот, стараюсь использовать наигранные ранее связи. Зачем разбивать в атаке связку Матяш – Орнат или в средней линии Сергей Петров – Башкиров, если эти игроки понимают друг друга с полуслова.

– У команды стали проявляться новые черты: шесть выигранных матчей в гостях, три волевые победы над представителями верхней части таблицы.

– На большинство матчей ребят даже настраивать не надо, особенно на матчи с лидерами. Рядом с нами в основном московские команды, но мы уже дважды выиграли в столице, а из прямых конкурентов уступили только «Локомотиву», неважно проведя второй тайм под начавшимся снегопадом. Без характера продержаться в группе фаворитов в течение всего первого круга невозможно. И здорово,

## Все для ремонта, строительства, интерьера

**Адреса магазинов:** Гражданский пр., 18А, Московский пр., 131,  
Ленинский пр., 103, Богатырский пр., 15, Выборгское ш., 503/2/КАД,  
Дунайский пр., 64, ул. Тельмана, 31



# Максидом

[www.maxidom.ru](http://www.maxidom.ru)

тел. 324-55-55



что ребята сражаются до конца, не забывая при этом о тактике и рисунке игры. В итоге несколько побед были вырваны на последних минутах.

– Однако не удается избавиться от «детской болезни». Поведя в счете с разрывом в два-три мяча, команда начинает играть менее внимательно.

– К сожалению, и такая тенденция есть. В юном возрасте подобное происходит довольно часто. При равном счете или минимальном разрыве все сконцентрированы и внимательны, а при большем преимуществе уменьшается ответственность в каждом конкретном эпизоде. Поэтому ошибки защитников становятся чаще, а в атаке начинаем транжирить голевые моменты. Я постоянно твержу ребятам, что надо забивать сколько сможешь: восемь, десять. Если игра получается, то очень полезно находиться в этом тоне как можно дольше, почувствовать связи, попытаться стать бомбардиром. Нельзя останавливаться, считая, что все решено.

– В первом круге пять футболистов молодежки: Абдулфаттах, Заболотный, Канунников, Комолов, Соснин – попадали в заявку на матч главной команды. Как это отразилось на их работе и как отреагировали другие игроки?

– Вызов в главную команду для любого юного футболиста – огромный стимул. Однако столь массовый вызов имеет и другую сторону, к стати не менее положительную. Многие ребята обижаются, почему вызвали не его, а другого, и, как правило, начинают трудиться еще усерднее. Главное, что они поняли – шанс есть – и не остаются к этому равнодушными. Выбор же Дика Адвоката почти всегда обусловлен проблемой на какой-то позиции в основе. Еще один позитивный момент в том, что, тренируясь с главной командой, молодые игроки быстрее понимают, над чем им необходимо больше работать, какие у них минусы. В матчах со сверстниками это менее заметно.

– Многим футболистам премьер-лиги понравился перерыв в середине сезона. А насколько он полезен для молодых игроков?

– *(Улыбается.)* Отдых, конечно, необходим всем. Однако пока много эмоций, надо работать как можно больше. Главное – не перегружаться. Так что во время перерыва в чемпионате я одним футболистам посоветовал поиграть в первенстве города, а другим, получившим наибольшую нагрузку, рекомендовал воздержаться от этого. Пока у ребят еще мало собственного опыта в подоб-

ных ситуациях, лучше управлять процессом.

– Во втором круге важно удержаться на завоеванных позициях?

– Уверен, что это очень важно. Вначале была поставлена задача – место в первой пятёрке. Однако сейчас мы претендуем на лидерские позиции, и необходимо корректировать цель. Я уже разговаривал с генеральным директором клуба, и он дал добро на изменение системы премирования по итогам сезона. Коэффициент будет зависеть от занятого места. Это правильно. Теперь каждый футболист будет ощущать ответственность за благосостояние своих товарищей.

– Реально поспорить со спартаковцами за первое место?

– Конечно. Бесспорно, в «Спартаке» хорошо поставлена работа с молодежью, недаром они два года подряд занимали первое место. Однако и у лидера есть слабые места. Эта команда очень агрессивно играет в атаке, но и пропускает немало. В матче первого круга в Москве мы еще в первом тайме могли решить судьбу матча, но слишком много моментов упустили. У нас, в отличие от спартаковцев, совсем иной стиль, собственный: помимо контроля мяча – быстрая игра через фланги.

– Кого-нибудь планируете отдать на второй круг в аренду?

– Скорее всего, мы сохраним этот состав до конца года. Затем в главную команду придет новый тренер. Он познакомится с резервом и примет решение, на кого рассчитывает в дальнейшем, а на кого нет.

– Галыш и Бобровский тоже остаются?

– Оба сами изъявили желание попробовать силы в других командах. Виталий Галыш ездил на просмотр в один из клубов первого дивизиона. Контракт с ним заключать там не стали, но после возвращения нападающий не выходил на связь с нами. Ян Бобровский направился в Израиль, но тоже на просмотр. Пока у него действующий контракт с «Зенитом». Из-за травмы полгода пропустил Егор Окороков, он начал тренироваться с нами, но приняв решение, что второй круг этот форвард проведет в команде «Смена-Зенит».

– Появятся ли в ближайшее время новички?

– Приезжали на просмотр несколько футболистов, но по своему таланту они явно не превосходят наших ребят. Брать же в команду игрока по принципу «а вдруг заиграет» – неправильно. Что касается Петербурга, то мы очень тщательно просматриваем все матчи. Возможно, дозаявим двух футболистов 1992 года рождения. Кроме того, посмотрим двух защитников, выступающих в первенстве города.

«Массовый вызов в главную команду имеет и другую сторону, к стати не менее положительную. Многие ребята обижаются, почему вызвали не его, а другого, и, как правило, начинают трудиться еще усерднее».

ТЕКСТ: Дмитрий РЯБИНКИН  
ФОТО: Вячеслав ЕВДОКИМОВ

# МЕЖДУНАРОДНЫЙ ЛОГИСТИЧЕСКИЙ ИНТЕГРАТОР

## TransSphere

Группа компаний ТРАНССФЕРА

- freight forwarding  
(организация международных перевозок)
- экспресс-перевозки грузов
- полный комплекс складских услуг
- таможенное оформление
- дистрибьюторская логистика
- страхование
- правовая поддержка
- финансовое обеспечение
- консалтинг

На рынке логистических услуг с 1996 года.

**Тел.: 777 55 77**

[www.transsphere.com](http://www.transsphere.com)

e-mail: [welcome@transsphere.ru](mailto:welcome@transsphere.ru)

Официальный партнер  
ФК «ЗЕНИТ»

**АКЦИЯ ДИСКОНТНОЙ  
СИСТЕМЫ "ЗЕНИТ"!**

**Принеси старую  
дисконтную карту  
"Зенит"**



**и купи новую**

**ЗА ПОЛЦЕННЫ!**

тел. 633 06 11

С 9 июля в фирменных магазинах ФК "Зенит"

[www.zenitds.ru](http://www.zenitds.ru)

# ЛЕНИНГРАДСКИЙ ФАНАТ: БЕЗ ПАФОСА И ГЕРОИКИ

Будущий год для зенитовского фан-движения особый. Одной из самых ярких «торсид» страны исполняется 30 лет. Событий за эти годы произошло немало, и большинство из них найдет свое отражение в электронном архиве, который готовит известный в прошлом фанат Максим Дукельский, он же Пацифик.



В архив, с которым можно будет ознакомиться на сайте [www.ultras33.spb.ru](http://www.ultras33.spb.ru), войдут фотографии, интервью с фанатами разных лет, игроками, программки к матчам, фанзины, вырезки из газет. Сам архивариус также может много чего вспомнить. Корреспондент «ПроЗенита» в этом убедился.

– Материалов по началу 80-х не так уж много, их просто нужно систематизировать и добавить свежие впечатления людей, – рассказывает Максим. – Интервью, которые давали фанаты в те годы, – это отдельная история. Полная искренность чувств, призывы, которые сейчас покажутся пафосными, и люди в силу привычки им уже не поверят. На данный момент у нас полностью гото-

вы материалы с 1980 по 1995 год, то есть до возвращения в вышку. До 2000-го – в работе. Надеюсь, и четвертое десятилетие зенитовского фан-движения запомнится яркими событиями, а мы с удовольствием отразим их в архиве.

Одна из важнейших задач нашего архива – вспомнить тех, кто сделал многое для зенитовского движения, но сейчас незаслуженно забыт. К сожалению, не каждый достойный человек остается в памяти. Например, Виталик Панкуша в свое время в «гробу» (так на фанатском сленге называется отделение для багажа под сиденьем в пассажирском вагоне. – Прим. ред.) практически до Ташкента доехал. Многих можно перечислять.

Первый исторический период (1980–1995) мы называли «ленинградские фанаты». Именно так, а не «фанаты «Зенита». Потому что на первых порах особой разницы, за кого болеть, не было – это во многих интервью прослеживается. Люди ходили на баскетбол, на хоккей, на любые соревнования. Там знакомились, выезды вместе пробивали. Словом, не «Зенитом» единым. А к СКАшному фанатизму я даже сам руку приложил – помогал Дмитрию Жвания скола-

чивать первые отряды. По-ко-рефански, что называется.

– А как начиналась твоя фанатская история?

– Первый выезд я сделал сразу по окончании школы в 1983 году. Сама по себе дорога без мамы – это уже экстрим, плюс выезд выпал на ЦСКА, а там – драка. Помню, идем к стадиону, с нами – матерые лидеры. Особенно запомнился Маркиз – огромный, рыжий, страшный. Собрал он молодежь и говорит: «Кони могут на нас прыгнуть. Того, кто побежит, в Питере поймем – мало не покажется». Мелькнула мысль: ну уж нет, скрываться потом всю жизнь от этого рыжего чудовища – пусть меня лучше здесь убьют. А некоторые ребята ломались. Потасовка случилась прямо на вокзале, кто-то убежал, и на секторе я их больше не видел – не прижились.

– Драки в те времена были обычным явлением?

– Крупные – нет, поэтому они так и запоминаются. Хотя проблемы могли возникнуть практически везде. Например, в Одессе. Когда наши парни, обмотавшись флагами, при-

# Спутниковые системы безопасности и мониторинга

Санкт-Петербург,  
пр. Непокоренных, 49А, офис 605



**441-35-50**



# Комплексные решения и поддержка

от ведущего **оператора связи** Санкт-Петербурга

- подключение телефонных номеров
- высокоскоростной доступ в интернет
- волоконно-оптические каналы связи
- телефонные и интернет-карты
- профессиональный хостинг
- услуги видеоконференцсвязи и видеотрансляции
- поставка и обслуживание телекоммуникационного оборудования
- надежность сети и безопасность информации

Санкт-Петербург, ул.Одоевского, д.29  
тел.: (812) **7183131** [www.metrocom.ru](http://www.metrocom.ru)

Лицензии N26658 от 24.07.03, N33510 от 27.07.05, Лицензия N42097 от 14.09.06





шли на привоз, собралась местная урла и постучала по лбу – вы чокнутые! Одесса – не чужой для меня город, там мои корни, но тогда я этого не почувствовал. А как мы на вокзал бежали! Одно из самых кошмарных впечатлений юности – в те годы нас же вообще никто не охранял, притом что правилом хорошего тона было носить атрибутику – шарф или, скажем, пусер.

– Сейчас экстремальными считаются кавказские выезды. Первая ассоциация с Одессой скорее юмор, чем опасность.

– Тем не менее. Секторов для гостей тогда не выделяли, и на трибуне мы были абсолютно доступны. Представьте, подсаживается к тебе такой опереточный урка. В кепочке, чинарик на губе: «И что это, молодой человек, у вас такие длинные волосы?» Хорошо кто-то из старших тогда подошел. Моральное давление для тех, кто только начинает, – самое неприятное, что может быть. Поскольку ты не знаешь, что делать. В те годы нарваться на негостеприимное отношение было более чем реально. Работу с болельщиками никто не вел. И ты либо выдерживал это все, либо завязывал с фанатизмом.

– Напрашивается вопрос: а для чего вам все это было нужно?

– Ничего нового, наверное, не скажу. А зачем люди с парашютом прыгают? Реализация себя, тот самый тривиальный экстрим. Да и где человек в те годы мог выплеснуть свои

эмоции? Можно было пойти на первомайскую демонстрацию либо на футбол или хоккей. Почему люди ездили? Для меня это был, безусловно, протест против системы, продолжение хипповской темы. Поскольку я быстро понял, что совмещать и то и то не получится. Хотя был на одном из секторов (47-м, кажется) человек по кличке Монах. Вот он заряжал с таким иссиня-черным хайером.

Для меня Одесса-85 была первым дальним выездом. Другие люди, другой быт. Что касается самого стадиона, то напряженность на поле автоматически вызывает напряжение на трибунах. Проигрываешь 0:3 – да кому ты нужен. А вот если играешь вничью или выигрываешь, что раньше с «Зенитом» случалось редко, жди проблем на любом выезде. В Одессе сыграли 0:0, и первый же выходящий с сектора фанат получил по голове. Через некоторое время к обидчику ленивой походкой подошел милиционер: «Ну шо ты, отойди».

Для опытных фанатов, вероятно, ничего из ряда вон выходящего в Одессе не происходило. Антоша Хроник, например, когда нас, лежащих на полу автобуса – чтобы камнями не закидали, – вывозили со стадиона, невозмутимо произнес: «У меня только один вопрос: сколько сейчас времени?» А у молодежи вопрос совсем другой возникал: как бы поскорее уехать отсюда и до дома добраться. Жуткого страха натерпелись! Но это не отвратило. Миша Сократес, Леша Дюрер – мы все остались в теме.

– Раз уж в Одессе было так

неспокойно, то как обстояли дела с кавказскими выездами?

– Двойник Тбилиси – Кутаиси я пробивал не совсем обычным образом. Мама сделала мне подарок перед армией и купила билет, договорилась с дальними родственниками насчет ночевки. И шок на этом выезде вызвало не чувство опасности, а знаменитое кавказское гостеприимство. Куришь «Стрелу» – тебе сигареты с фильтром покупают: «У нас так не принято». Накормят, напоят. Вообще от Кавказа осталось впечатление непреходящего праздника.

Ехали на автобусе – показали мне место, где разбился Дараселия. Тогда в еврокубках мы болели за все советские клубы. Никто не думал, киевское это «Динамо» или тбилиское.

Неделю я по Кавказу путешествовал. Никогда бы не подумал, что там произойдет то, что происходит. Железное ощущение общего братства. У меня дома карта Грузии лежала на антресолях с забавными картиночками. Вот такой развеселой картинкой Грузия долгое время и представлялась.

– При работе над архивом какие истории вызывают удивление даже бывалого фаната?

– Меня удивило то, что всю жизнь предпринимались попытки объединения фанатов, и формальные, и неформальные. Но все они заканчивались крахом по одним и тем же причинам. Некоторые события 80-х как калька повторяются сегодня. Если же говорить о каких-то приключениях, можно брать любой фанзин и читать с произвольного места. Вот, например, воспоминания Кастета о двойнике Одесса – Кишинев – 83: «Я остался с Чиполлино у стадиона. Обернутые во флаги размерами два с половиной на полтора метра, мы выглядели в столице Молдавии очень экзотически». От себя добавлю: мягко говоря – экзотически. Там люди вообще этого не понимали. «Застопорились у лабаза, и к нам

стали подходить местные миролюбиво настроенные мужики. Чипа, особо не разговаривая, находил к ним подход и посылал в магазин за сухеньким. За этим занятием и коротали время. Разговоры были порожняковые, однако выяснилась странная тенденция. Все мужики болели за киевское «Динамо».

Если вы хотите посмотреть, как было тогда, есть две группы, которые не изменились с 80-х по сегодняшний день. С некоторой поправкой на время это билетные спекулянты и «Питерские волки». Побеседуйте с Денисом Е2 – это и будет срез той эпохи.

– Если подытожить, каким он был, ленинградский фанат?

– (После паузы.) Любитель выпить – не без этого. Как правило, не имеющий высокооплачиваемой работы, то есть человек, которому особо нечего терять. Конечно, были у нас и весьма обеспеченные люди, но погоду они не делали. Романтик, безусловно, нонконформист. Хотя все люди разные. Помню, встретили мы Копеечника во Владикавказе. На собаках добирался, а выглядел так, будто только что из салона красоты вышел. Как можно себя сохранить в таких условиях, для меня загадка. Умение переносить трудности – тоже фанатская черта. Ну и смекалка. Когда вписываешь человека в «гроб», главное – не забыть под сиденье пачку сигарет подложить, чтобы воздух поступал. Не шлепнуться с третьей полки – тоже особая технология. Правда, при мне один человек упал, снес головой столик и наутро даже не вспомнил об этом. Сказал, что голова у него даже не болит. Таких примеров множество. Главное – особый пафос и героико не искать. Иначе возможно разочарование.

ИНТЕРВЬЮ: Алексей АНТИПОВ  
ФОТО: из архива Максима ДУКЕЛЬСКОГО





ЧИТАЙТЕ КАЖДЫЙ ПОНЕДЕЛЬНИК  
НОВЫЙ ФУТБОЛЬНЫЙ СУПЕРПРОЕКТ

# «НАШ ЗЕНИТ»

ВМЕСТЕ С ГАЗЕТОЙ «СПОРТ-ЭКСПРЕСС»

ВСЕ, ЧТО ВЫ ХОТЕЛИ ЗНАТЬ О «ЗЕНИТЕ»  
САМАЯ АКТУАЛЬНАЯ  
И ОБЪЕКТИВНАЯ ИНФОРМАЦИЯ  
СВЕЖИЙ НОМЕР КАЖДЫЙ ПОНЕДЕЛЬНИК!



прямая трансляция всех матчей  
с участием любимой команды  
на 89.7 FM

НАСТРОЙСЯ  
НА ПОБЕДУ



СЧЕТ:



игрок	основа	замена	наказание	игрок	основа	замена	наказание
<b>вратари</b>				<b>вратари</b>			
1 Камил Чонтофальски				1 Сергей Козко			
16 Вячеслав Малафеев				29 Нукри Ревишвили			
90 Николай Заболотный				77 Сергей Рыжиков			
<b>защитники</b>				<b>защитники</b>			
2 Александр Анюков				2 Степан Томас			
3 Фернандо Мейра				3 Даниэль Ансалди			
4 Ивица Крижанац				4 Навас Сесар Гонсалес			
5 Ким Дон Чжин				9 Лаша Салуквадзе			
6 Николас Ломбертс				19 Виталий Калешин			
14 Томаш Губочан				22 Александр Орехов			
25 Фернандо Риксен				24 Алексей Попов			
<b>полузащитники</b>				27 Дато Квирквелия			
10 Мигель Данни				76 Роман Шаронов			
11 Радек Ширл				<b>полузащитники</b>			
15 Роман Широков				6 Макбет-Мао Сибайя			
18 Константин Зырянов				7 Сергей Семак			
20 Виктор Файзулин				8 Махач Гаджиев			
21 Игорь Семшов				15 Александр Рязанцев			
23 Саболч Хусти				16 Кристиан Нобоа			
27 Игорь Денисов				23 Евгений Беляйкин			
<b>нападающие</b>				32 Андрей Горбанец			
8 Павел Погребняк				49 Вагиз Галиулин			
9 Фатих Текке				61 Гёкдениз Карадениз			
57 Алексей Ионов				<b>нападающие</b>			
<b>главный тренер</b>				<b>главный тренер</b>			
Дик Адвокаат				Курбан Бердыев			
<b>минута</b>	<b>№</b>			<b>минута</b>	<b>№</b>		

**судейская бригада**

Главный судья: Алексей Николаев (Москва) \_\_\_\_\_

Ассистенты: Илья Барышников (Москва), Сергей Пантелеев (Тула) \_\_\_\_\_

Делегат – Алексей Николаевич Спирин (Москва) \_\_\_\_\_

лидер  
отечественной  
нефтехимии



# СИБУР

спонсор  
футбольного  
клуба «Зенит»

# ЭНЕРГИЯ ДЛЯ ПЛАНЕТЫ

