

ПРОЗВЕНИИ

ОФИЦИАЛЬНАЯ ПРОГРАММА ФК «ЗЕНИТ»

10.05.09

спортивный комплекс «ПЕТРОВСКИЙ»

| 6 | 350 ||



Михаил БИРЮКОВ:
«Голкиперам
нужно
доверять»

Павел ПОГРЕБНЯК:
шесть голов
в ворота
самарцев

Павел КОМОЛОВ
стучится
в дверь
основы



РОСГОССТРАХ ЧЕМПИОНАТ РОССИИ. ПРЕМЬЕР-ЛИГА

ЗЕНИТ – КРЫЛЬЯ СОВЕТОВ

ГОРОД-ГЕРОЙ ЛЕНИНГРАД





МЫ ТОЖЕ БОЛЕЕМ ЗА НАШУ КОМАНДУ



ПОЛУОСТРОВ ЯМАЛ



«ГАЗПРОМ НЕФТЬ» – спонсор футбольного клуба «ЗЕНИТ»

ФУТБОЛЬНЫЙ КЛУБ «ЗЕНИТ»

РУКОВОДСТВО КЛУБА

Президент: Александр Дюков
Генеральный директор:
Максим Митрофанов
Заместитель генерального директора:
Александр Поваренкин
Коммерческий директор: Сергей Белков
Директор по связям с общественностью:
Жанна Дембо
Начальник отдела социальных проектов:
Алексей Блинов
Руководитель пресс-службы:
Алексей Петров
Начальник юридического отдела:
Павел Пивоваров

ТРЕНЕРСКИЙ ШТАБ И ПЕРСОНАЛ

Главный тренер: Дик Адвокаат
Старший тренер: Берт ван Линген
Тренер: Николай Воробьев
Тренер вратарей: Михаил Бирюков
Член тренерского штаба:
Владимир Боровичка
Начальник команды: Владислав Радимов
Администратор: Юрий Гусаков
Главный врач: Сергей Пухов
Врач: Михаил Гришин
Врач-физиотерапевт: Роберт Одерлэнд
Врач-массажист: Валерий Редкобородов
Массажист: Александр Рязанцев
Массажист: Сергей Колесников
Видеооператор: Алексей Андреев
Переводчик: Дмитрий Севастьянов

АДРЕС КЛУБА

190000, С.-Петербург, ул. Галерная, 5
тел.: +7 812 3156202, факс: +7 812 2750333
официальный сайт клуба:
www.fc-zenit.ru

ПРЕСС-СЛУЖБА

тел./факс: +7 812 5704154
e-mail: zenitpress@fc-zenit.ru

ДЕПАРТАМЕНТ ПО МАРКЕТИНГУ И РЕКЛАМЕ

Руководитель отдела маркетинга:
Елена Шкиль
e-mail: shkil-elena@fc-zenit.ru
тел./факс: +7 812 3156202, 5715650

Руководитель отдела рекламы:
Владимир Литвинов
e-mail: litvinov@fc-zenit.ru
тел.: +7 812 3156202, 5715650

БАЗА КОМАНДЫ

197341, С.-Петербург
ул. Аккуратова, 7-6, УСБ «Зенит»
тел.: +7 812 3017545, факс: +7 812 3017542

СТАДИОН «ПЕТРОВСКИЙ»

197110, С.-Петербург
Петровский остров, 2-г
тел.: +7 812 3288901, факс: +7 812 3288900

СДЮШОР «СМЕНА»

195256, С.-Петербург, ул. Верности, 21
тел./факс: +7 812 5354613

МАГАЗИНЫ ФК «ЗЕНИТ»

Суворовский пр., 61
время работы: ежедневно с 10.00 до 20.00
тел./факс: +7 812 2710338

Ланское шоссе, 65
время работы: ежедневно с 11.00 до 21.00
тел./факс: +7 812 4966939

Ул. Дыбенко, 27, корп. 1
время работы: ежедневно с 10.00 до 20.00
тел.: +7 911 1119145

Ладожский вокзал, 2-й этаж, пав. 363
время работы: ежедневно с 10.00 до 21.00

Товары с символикой «Зенита» можно также приобрести в павильонах на Витебском, Финляндском и Московском вокзалах, в универмаге «Большой Гостиный Двор» (Невская линия), на станциях метро «Пионерская», «Удельная», «Садовая», «Пушкинская», «Площадь Восстания», «Приморская», «Проспект Ветеранов», «Автово», «Ленинский проспект», «Проспект Просвещения», в зонах вылета аэропортов Пулково-1 и Пулково-2.



Главный редактор: Федор Погорелов
Редакционная коллегия: Максим Митрофанов, Жанна Дембо, Алексей Петров, Алексей Антипов, Дмитрий Рябинкин
Дизайн и верстка: Светлана Казанская
Фото: Вячеслав Евдокимов
Корректор: Татьяна Процько
Отпечатано в типографии «Акцент-Принт»
Тираж 2000 экземпляров

ОФИЦИАЛЬНАЯ ПРОГРАММА ФК «ЗЕНИТ» | 6 | 350 ||

СОДЕРЖАНИЕ НОМЕРА:

Михаил БИРЮКОВ о работе с вратарями «Зенита»	8
Специалист по «Крыльям» Павел ПОГРЕБНЯК	12
Полная статистика «Зенита» в сезоне-2009	18
Постер: Виктор ФАЙЗУЛИН	20
Леонид СЛУЦКИЙ о своих подопечных	22
Экспертиза: Герман ТКАЧЕНКО	26
Точка зрения: Лев ЛУРЬЕ	29
Евгению САВИНУ приятно играть с «Зенитом»	30
Капитан зенитовской молодежи Павел КОМОЛОВ	32
Гражданка Германии – фанат «Зенита»	36
Протокол матча	40



ФУТБОЛЬНЫЙ КЛУБ «ЗЕНИТ»

- 1925 г. – команда ЛМЗ
- 1936 г. – «Сталинец»
- 1940 г. – «Зенит»
- 1993 г. – ЗАО «ФК «Зенит»
- 1944 г. – обладатель Кубка СССР
- 1980 г. – бронзовый призер чемпионата СССР
- 1984 г. – чемпион СССР
- 1985 г. – обладатель Кубка сезона
- 1999 г. – обладатель Кубка России
- 2001 г. – бронзовый призер чемпионата России
- 2003 г. – серебряный призер чемпионата России
- 2003 г. – обладатель Кубка премьер-лиги
- 2007 г. – чемпион России
- 2008 г. – обладатель Суперкубка России
- 2008 г. – обладатель Кубка УЕФА
- 2008 г. – обладатель Суперкубка УЕФА





Дик АДВОКААТ:

ДОРОГИЕ ДРУЗЬЯ!

Лидерство «Крыльев Советов», прервавшееся лишь в последнем туре, не стало для меня сюрпризом. Часто бывает, что в начале сезона на первой строчке держатся клубы вроде Самары или «Амкара». Однако впоследствии они все же опускаются вниз. Дело в том, что такие команды не имеют возможности безболезненно переживать травмы и дисквалификации футболистов, в их составе нет двадцати классных игроков. А вот на старте первенства все свежи и полны сил. Например, сейчас под руководством Миодрага Божовича неплохо начал сезон ФК «Москва». Конечно, в этом весомая заслуга тренера.

Наставник «Крыльев Советов» Леонид Слуцкий также работал в «Москве» и отлично себя зарекомендовал. К сожалению, там ему не дали отработать контракт до конца, но уже тогда мне было ясно, что это хороший тренер. И вот теперь он доказывает это вновь.

Нападающий «Крыльев» Ян Коллер может доставить неприятности любой защите. Тем более что в последнем матче чемпионата у нас возникли проблемы с высокорослыми игроками «Ростова». Надеюсь, однако, что с Самарой мы сыграем умнее, чем в последней игре.

B. Advocaat
D. Advocaat



ГАЗПРОМБАНК

В МАСШТАБАХ СТРАНЫ, В ИНТЕРЕСАХ КАЖДОГО

Филиал в Санкт-Петербурге

м. «Чернышевская», «Пл. Восстания», ул. Пролетарской Диктатуры, д. 3 А

Дополнительные офисы:

ДЕПОЗИТАРНЫЙ м. «Пл. Александра Невского», Исполкомская ул., д. 4-6

КОМЕНДАНТСКИЙ м. «Комендантский проспект», Комендантский пр., д. 13

КУПЧИНСКИЙ м. «Московская», пр. Славы, д. 4

НЕВСКИЙ м. «Елизаровская», ул. Седова, д. 15

СЕННАЯ ПЛОЩАДЬ м. «Сенная площадь», «Садовая», «Спасская», ул. Ефимова, д. 4 А

Скоро открытие:

м. «Петроградская», Большой пр., д. 79

м. «Проспект Большевиков», пр. Большевиков, д. 3

www.gazprombank.ru/spb

(812) 301-9999



Покинув «Зенит» на стыке тысячелетий, голкипер Роман Березовский за первые три сезона пропустил от петербуржцев лишь четыре гола. Затем вратарь сборной Армении некрасиво пошутил про 300-летие Петербурга, и кармическая расплата последовала мгновенно. В настоящий момент Роман – один из самых удобных вратарей для «Зенита». В двенадцати поединках с бывшим клубом он доставал мяч из своих ворот уже 24 раза. Вот и защищая честь «Химок» Березовский пропустил четырежды. Правда, порадовал своих немногочисленных болельщиков умопомрачительным сейвом – прыжком, достойным Рене Игиты.



MAF...BALL.COM



СТРОИТЕЛЬН

ПЕТР

ТОРГОВЫИ ДО

ОВИЧ







Виталий Галыш, только что превративший победу над «Ростовом» из просто победы в разгром, идет поделиться своей радостью с болельщиками «Зенита». Четыре победы в семи матчах первенства молодежных команд – это тот результат, который позволяет воспринимать мечты о команде собственных воспитанников с куда меньшим скепсисом.



ВРАТАРЯ НЕЛЬЗЯ ПОДГОНЯТЬ ПОД ШАБЛОН

Этот человек в подробном представлении не нуждается. За 12 сезонов Михаил Бирюков провел в чемпионате СССР за «Зенит» 319 матчей, много лет был капитаном команды.

Смелый и хладнокровный голкипер, обладавший отменной реакцией, признавался лучшим вратарем страны, выступал за национальную сборную. Спустя годы Михаил Юрьевич вернулся в родной клуб в качестве наставника и даже одно время возглавлял тренерский штаб «Зенита». Сейчас он отвечает в команде за подготовку стражей поста № 1.

– Сейчас вы работаете с двумя опытными 30-летними голкиперами, которые прошли огонь, воду и медные трубы. А нужен ли им тренер?

– Конечно нужен. Я им помощник. Да, и Малафеев, и Чонтофальски много повидали на своем веку. Но наша общая задача – чтобы они всегда находились в хорошем игровом состоянии. У нас несколько другая по сравнению с полевыми игроками история: у них одна разминка, у нас – совсем иная. Существенная разница и в упражнениях, которые необходимы голкиперам. Я должен ежедневно знать, в каком тоне вратари, какую нагрузку им дать. Бывает, что киперы сами контролируют себя. Однако это доволь-

но сложно. Всегда необходим рядом человек, который подскажет, что и как надо делать. Даже в 30-летнем возрасте есть над чем работать, есть что оттачивать. Обучать чему-то уже поздно, а переучивать – вредно, но внести коррективы можно. Важно понимать, что вратаря нельзя подогнать под некий шаблон, у каждого есть индивидуальные особенности и свои приемы.

– Делается ли акцент в работе на ошибках? Ведь даже если они не становятся результативными, вашему опытному глазу сразу видны.

– А как же без этого? После каждого матча я корректирую комплекс упражнений с учетом того, что увидел в игре. Кроме того, подсказываю, какие действия надо проанализировать.

– Вы уже три года работаете, по существу, втроем. Не накопилась психологическая усталость друг от друга?

– (Смеется.) У меня – нет. Надо будет ребят спросить: может, я им надоел. К тому же мы не работаем отдельно от

команды. У нас есть определенное время для специальной подготовки. Иногда его больше, иногда – меньше, в зависимости от необходимости. В остальное время вратари тренируются вместе с другими игроками, в общей группе.

– Вы, когда играли в «Зените», считались бесспорным первым номером. Сейчас в команде похожая ситуация: Малафеев играет, Чонтофальски уже полтора года находится в резерве. Какие в этом случае проблемы подготовки второго вратаря?

– Я не делю ребят на первого и второго. Моя задача в том, чтобы они оба были готовы к игре. Решение, кого выпустить в стартовом составе, принимает главный тренер. И сейчас Камил в любой момент готов выйти на поле, поскольку я готовлю их абсолютно одинаково.

– В ходе чемпионата и в межсезонье характер работы существенно различается?

– Хорошо, что сейчас мы тренируемся в недельном цикле подготовки перед игрой. Сей-



«Доверие со стороны тренера добавляет вратарю уверенности в себе. Я это хорошо помню, работая с новым поколением голкиперов».

час ни в коем случае нельзя нагружать ребят, только поддерживать их форму. Другое дело, что к каждому очередному матчу план корректируется.

– Учитывается манера игры предстоящего соперника?

– Как правило, да. Ведь знаешь, что одни действуют в силовой манере, часто используют навесы в штрафную, у других хорошо получаются стандартные положения. В этом случае работаем над игрой на выходах. Третьи предпочитают комбинационный футбол и разыгрывают мяч до верного. Это заранее обсуждается, тогда уделяем время действиям по подстраховке защитников.

– «Крылья» как раз активно играют на флангах и часто используют гигантский рост своего центрфорварда Яна Коллера. Как против него действовать вратарю?

– В этом случае вратарь обязательно должен помогать защитникам вести борьбу в воздухе. Ведь голкипер плюс к своему росту может играть руками. Надо чаще выходить

из ворот, но при этом грамотно выбирать позицию. Коллер ведь не только бьет по воротам, он может скинуть мяч или просто поставить корпус, организовав прорыв партнера.

– Перенесемся на другую половину поля, где место в воротах займет чилийский голкипер самарцев Лобос. Что можете посоветовать зенитовским форвардам?

– Лобос неплохо играет в рамке благодаря хорошей реакции. Своевременно подстраховывает защитников, уверенно обращаясь с мячом, грамотно читает игру. А на выходе он иногда допускает ошибки. Я не призываю при малейшей возможности навешивать в штрафную – у «Зенита» совсем другой футбол. Но слабостями вратаря соперников надо постараться воспользоваться.

– Лобос – воспитанник южноамериканской вратарской школы. Есть ли у нее особенности по сравнению, например, с европейской?

– Конечно, различия есть, пусть и не принципиальные. И именно игра вверх – слабое

место большинства голкиперов из Южной Америки. Там просто другой футбол – техничный, игроки пытаются чуть ли не завести мяч в ворота. Отсюда достоинства и недостатки Лобоса, который, конечно же, хороший вратарь.

– 13 мая юбилей Юрия Андреевича Морозова, ему исполнилось бы 75 лет. Вы, как никто другой, много с ним работали.

– Я бесконечно благодарен этому человеку за то, что он для меня сделал и когда я был игроком, и затем, когда стал тренером. Юрий Андреевич воспитал меня и как профессионала, и как порядочного человека. Также он чрезвычайно много сделал для всего питерского футбола в целом. К себе Морозов относился беспощадно, порой даже создавалось впечатление, что он вообще не отдыхает: либо с командой, либо запрета у себя в комнате – к предстоящему матчу готовится.

– Работе с вратарями он уделял много внимания?

– По сравнению с восьмидесятыми годами игра врата-

рей сильно изменилась. Тогда, например, часто использовался тактический прием, когда защитник отбрасывал мяч назад и голкипер мог взять его в руки. Сейчас вратари обязаны играть ногами не хуже других футболистов. Система обороны стала иной. Тогда важно было наладить взаимопонимание со свободным защитником. Сейчас все несколько иначе: киперам часто приходится самим выполнять функции либеро. Я уже не говорю про возросшие скорости. В общем, нюансов прибавилось, и здесь без специального тренера уже не обойтись. Юрий Андреевич много внимания уделял работе с вратарями, но он никогда не корил их за ошибки, считал, что сами разберутся. Взаимоотношения с ним были построены на полном доверии. Я, например, в первые годы часто ошибался и лишь благодаря терпению Морозова сумел затем вырасти. Доверие со стороны тренера добавляет вратарю уверенности в себе. Я это хорошо помню, работая с новым поколением голкиперов.

ИНТЕРВЬЮ: ДМИТРИЙ РЯБИНКИН
ФОТО: ВЯЧЕСЛАВ ЕВДОКИМОВ



Энергия объединяет людей

За прошедшие 35 лет российский природный газ изо дня в день бесперебойно поставлялся в Германию. Миллионы домашних хозяйств Германии отапливаются этим газом. Наша энергия на протяжении тысяч километров объединяет не только рынки, но и людей.

Будучи немецким дочерним предприятием российского концерна Газпром, мы поддерживаем проекты в области культуры, образования, здравоохранения, спорта и в социальной сфере. Благодаря этой деятельности мы строим мосты между Россией и Германией с целью углубления диалога и взаимопонимания между нашими странами.

www.gazprom-germania.de





НЕ ВЕРЬТЕ, ЧТО ПОДДЕРЖКА НЕ ВАЖНА!

Лучший бомбардир «Зенита» двух последних сезонов (2007 год – 17 голов; 2008-й – 16), судя по всему, наконец-то преодолел полосу невезения, отличившись в двух матчах кряду. Накануне поединка с «Крыльями Советов» Павел Погребняк рассказал о том, как удалось справиться с трудностями, и вспомнил о своих шести забитых мячах в ворота самарцев.

– В прессе нередко можно прочитать, что у вас сложный период в карьере. Это действительно так?

– Нет, все с точностью до наоборот. У меня все хорошо, и я доволен тем, как у меня складываются дела и на поле, и вне его. В подтверждение этому снова забивать начал. Я – нападающий, а значит, обязан регулярно отправлять мяч в ворота соперников. Мне самому хочется это делать как можно чаще. Если не получается, то первым в причинах разбираюсь сам. Думаю, не слишком часто забивал голы в стартовых матчах сезона по причине некоторого невезения, моментов-то, чтобы отличиться, было немало. Надо просто чаще их реализовывать.

– Часто ваш «сухой» период связывали с тем, что пока не продлен контракт с «Зенитом», который действует до конца года. Насколько эти предположения справедливы?

– Неопределенность отвлекла только осенью. Сейчас на

это не обращаю внимания и выхожу на поле, думая лишь о футболе. В конце концов, контракт лишь вопрос времени.

– В случае если в нескольких матчах подряд не удастся забить, некоторые нападающие на тренировках бьют по пустым воротам, другие спешат свечку поставить в церкви. Вам какой подход ближе?

– Получается, что второй. В этот раз никак не удавалось преодолеть невезение. А перед матчем с «Химками» Влад Радимов привез мне из церкви бутылку со святой водой. В перерыве, перед тем как выйти на поле, я сделал несколько глотков, и вот результат – отправил мяч в ворота. После забитого гола подбежал к скамейке поблагодарить нашего начальника команды и еще водички попробовал (*улыбается*). Надеюсь, теперь снова начну забивать регулярно.

– Когда вы после перерыва вышли на поле, то вас очень тепло приветствовали трибуны. Для вас их поддержка важна?

– Не верьте тем футболистам, которые говорят, что им не важно, что творится на стадионе. Поддержка болельщиков и сил придает, и адреналина в кровь добавляет. А главное, возникает желание оправдать надежды людей, которые так переживают за тебя.

– За три последних года вы забили «Крыльям» шесть голов. С чем связана такая любовь к этой команде?

– Действительно, часто. Причем, насколько я помню, три мяча отправил в сетку в Самаре. Там всегда приятно играть, на стадионе настоящая футбольная атмосфера. Да и «Крылья» – сильная команда, которая является хорошим раздражителем. Хотя столь высокая результативность во встречах с ней скорее стечение обстоятельств.

– Какие из этих голов особенно запомнились?

– Так получилось, что два гола подряд я забивал довольно важные для себя голы. В прошлом сезоне впервые отличил-



ся после травмы, из-за которой лечился больше двух месяцев. Правда, гол получился несколько курьезным. Мяч от рук Лобоса просто случайно попал мне в голову, я даже не ожидал такого развития событий. Однако мы неплохо разыграли угловой, Денисов на ближней штанге здорово подрезал мяч, так что у вратаря не было времени сориентироваться. По существу, мы заставили соперников ошибиться.

А летом 2007-го у меня был нелегкий период, полтора месяца не мог забыть. И в матче с самарцами удалось прервать безголевую серию. Тогда Костя Зырянов мог сам бить по воротам, но сделал передачу мне. Очень эффектно все получилось. Конечно же, такие забитые мячи запоминаются надолго, поскольку они чрезвычайно важны в психологическом плане.

– «Крылья» в этом сезоне постоянно находятся в группе лидеров. В чем, на ваш взгляд, секрет этой команды?

– Может, секрет какой-нибудь и есть у них, не знаю (*улы-*

бается). Однако причина успехов Самары в первую очередь в том, что в команде собраны классные футболисты, которыми руководит молодой, но очень хороший тренер. Леонид Слуцкий очень обстоятельно готовит своих подопечных к каждому очередному матчу.

– А у «Зенита» есть секрет, позволяющий регулярно брать очки?

– (*Смеется*.) Если бы и знал, не сказал бы! Пусть другие ломают голову над этой страшной тайной.

– Перед восьмым туром лидируют «Рубин» и «Москва». А ведь большинство специалистов ожидали увидеть на первых строчках таблицы совсем другие команды...

– Пройдена еще слишком незначительная часть дистанции. Посмотрите, совсем рядом и мы, и ЦСКА, и «Крылья». Думаю, эти клубы каждый раз ставят перед собой только одну задачу – победить. А какие-то выводы можно будет сделать не раньше, чем премьер-

«В перерыве, перед тем как выйти на поле, я сделал несколько глотков, и вот результат – отправил мяч в ворота. Надеюсь, теперь снова начну забивать регулярно».

лига разойдется на июньские каникулы.

– Этап, который у нас в стране принято называть весенним футболом, подходит к концу. А вам в какое время года комфортнее играть?

– По большому счету все равно, когда играть, лишь бы поля были нормальными. Но они такие весной только в Европе. Так что любимая пора в чемпионате России – лето. Хотя, конечно, на моей игре качество газона не столь уж сильно отражается. Есть в «Зените» ребята намного техничнее меня, вот им действительно на огородах сложно приходится. Хорошее поле – всегда быстрая игра, всегда зрелище. Да и на трибунах совсем иная атмосфера. По-моему, вся фут-

больная энергетика именно от поля идет.

– Как поживает Павел-младший?

– Нормально (*улыбается*). Уже четыре месяца исполнилось. Восемь килограммов – настоящий боец!

– Вы бы хотели, чтобы ваши мальчишки стали профессиональными спортсменами?

– Конечно хочу. Ничего в этом сложного нет, особенно когда идешь по пути отца, который в любой момент может помочь советом. Да и протекция никогда не бывает лишней (*смеется*).

ИНТЕРВЬЮ: ДМИТРИЙ РЯБИНКИН
ФОТО: Вячеслав ЕВДОКИМОВ

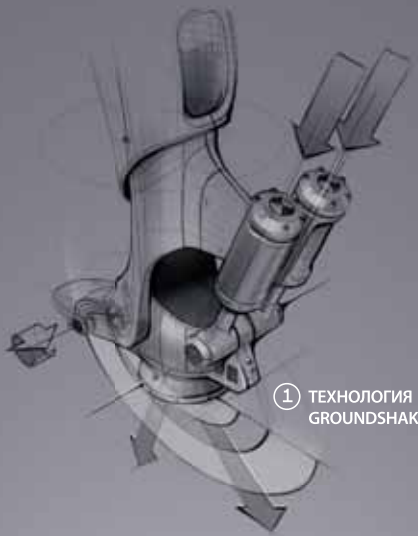

① ТЕХНОЛОГИЯ GROUNDSHAKE™



② ШКАЛА РИХТЕРА fx



ПРОТОТИП: СОКРУШАЮЩИЕ НОГИ



③ РАЗБЕЙ СОПЕРНИКОВ

UNTIL THEN

А ПОКА - УСТРАШАЙ СОПЕРНИКА В БУТСАХ V-KONSTRUKT III



PUMA
pumafootball.com



1 Камил Чонтофальски
Словакия, 03.06.78
190 см / 82 кг
вратарь

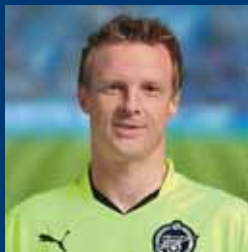

16 Вячеслав Малафеев
Россия, 04.03.79
185 см / 76 кг
вратарь



2 Александр Ануков
Россия, 28.09.82
178 см / 67 кг
защитник



3 Фернандо Мейра
Португалия, 05.06.78
190 см / 85 кг
защитник

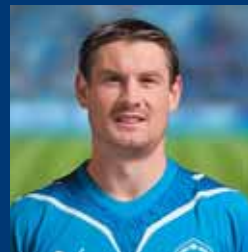

4 Ивица Крижанац
Хорватия, 13.04.79
187 см / 80 кг
защитник



5 Ким Дон Чжин
Корея, 29.01.82
183 см / 74 кг
защитник



6 Николас Ломбертс
Бельгия, 20.03.85
188 см / 83 кг
защитник



14 Томаш Губочан
Словакия, 17.09.85
183 см / 74 кг
защитник



25 Фернандо Риксен
Нидерланды, 27.07.76
175 см / 75 кг
защитник



10 Мигель Дани
Португалия, 07.08.83
178 см / 70 кг
полузащитник

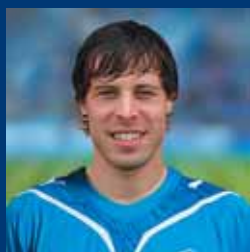

11 Радек Ширл
Чехия, 20.03.81
180 см / 72 кг
полузащитник



15 Роман Широков
Россия, 06.07.81
187 см / 83 кг
полузащитник



18 Константин Зырянов
Россия, 05.10.77
176 см / 72 кг
полузащитник



20 Виктор Файзулин
Россия, 22.04.86
176 см / 72 кг
полузащитник



21 Игорь Семшов
Россия, 06.04.78
170 см / 69 кг
полузащитник



23 Саболч Хусти
Венгрия, 18.04.83
173 см / 73 кг
полузащитник



27 Игорь Денисов
Россия, 17.05.84
176 см / 70 кг
полузащитник



44 Анатолий Тимошук
Украина, 30.03.79
181 см / 70 кг
полузащитник



8 Павел Погребняк
Россия, 08.11.83
188 см / 91 кг
нападающий



9 Фатих Текке
Турция, 09.09.77
178 см / 75 кг
нападающий



57 Алексей Ионов
Россия, 18.02.89
177 см / 68 кг
нападающий



Дик Адвокат
Нидерланды, 27.09.47
главный тренер

"Северен-Телеком" — партнер и официальный поставщик услуг связи ФК "Зенит"

предлагает
выгодные решения для бизнеса:

ТЕЛЕФОНИЯ

ИНТЕРНЕТ

КОРПОРАТИВНЫЕ СЕТИ

СЕВЕРЕН
ТЕЛЕКОМ

МЫ ДЕЛАЕМ ВАС БЛИЖЕ!

(812) 740 70 70

www.severen.net

Лицензия: 41600, 41610, 48142, 48143

25-этажный комплекс "Зенит", включающий в себя жилую часть, торгово-офисный центр и встроенный гараж. В непосредственной близости от дома находится станция метро «Пионерская». Рядом расположен гипермаркет «Рамстор», торговые центры «Купеческий Двор» и «Адамант».

Перед главным фасадом дома планируется возвести храм-часовню.

Большой выбор студий,
1 и 2-комнатных квартир.

(812) 703-52-00

(многоканальный)

(812) 907-52-00

(оперативная информация
и в выходные дни)

С информацией о проектной декларации можно
ознакомиться на сайте: www.ser-spb.com

ЖИЛОЙ КОМПЛЕКС "ЗЕНИТ"

1-й ПЛАТЕЖ 10%
ОСТАЛЬНАЯ СУММА
В РАССРОЧКУ
ДО КОНЦА СТРОИТЕЛЬСТВА
ПОД 16% ГОДОВЫХ

Заказчик, Застройщик и Генеральный инвестор ООО "СК"С.З.Р." Пр. Королёва, 7

Наши партнеры: Страховые компании "Русский Мир" и "Зенит"

ГС-2-781-02-27-0-7826136960-02-06-42-2 от 27 августа 2007 года



ГРУППА КОМПАНИЙ "СЭР"

СТРОИТЕЛЬНАЯ КОМПАНИЯ "СЭР"

Санкт-Петербург, ул. Гагаринская, дом 6, оф. 94

WWW.SER-SPB.COM



Официальный партнер
футбольного клуба "Зенит"
(Санкт-Петербург)

«ЗЕНИТ» В СЕЗОНЕ 2009 ГОДА

Дата	Соперники	Турнир	Счет	Зрители	Время начала	Судья	Малафеев	Ширш	Крижанцац	Широков	Анюков	Тимощук	Зырянов	Семшов	Данни	Хусти	Погребняк	Текке	Файзулин	Ким Дон Чжин	Денисов	Мейра	Ионов	Губочан	Ломбертс	Чентофальски	
М	К	И	В	Н	П	Я																					
	Команда																										
18.02	Зенит – Штутгарт	1/16. Кубок УЕФА	2:1	17 585	20.15	Б. Куйперс	90 ¹	90ж	90ж	90	90ж	90 ¹ ж	75	90	90	88 ¹	90	+15	+2								
26.02	Штутгарт – Зенит	1/16. Кубок УЕФА	1:2	35 400	22.45	У. Коллам	90 ¹	90	90ж	90	90ж	90	90	90 ¹	90ж	73	90	+17 ¹	+17 ¹	90	90						
12.03	Удинезе – Зенит	1/8. Кубок УЕФА	2:0	15 600	22.45	Э. Гонсалес	90 ²	90ж	90ж	90кр	90ж	90ж	86	90	90	62	62	+28	+4	90ж	90ж						
15.03	Спартак М – Зенит	Премьер-лига. 1 тур	1:1	50 000	14.00	С. Сухина	90 ¹	90	90	90	90	90ж	90	90	90	90 ¹	90 ¹				90ж	90					
19.03	Зенит – Удинезе	1/8. Кубок УЕФА	1:0	19 500	20.30	М. Аткинсон	90 ¹	90ж	90ж	90		90 ¹	90	90	90	+19	71	90	90	90	90	90					
22.03	Зенит – Сатурн	Премьер-лига. 2 тур	2:1	6/3	14.00	А. Каюмов	90	90				90	90	+19	71	90	+32 ¹ ж	58	90	90	90						
05.04	Томь – Зенит	Премьер-лига. 3 тур	0:3	15 000	11.45	А. Николаев	90	64	+6	90	90	90	84	+26	90	74	+16 ¹	90	90ж	90 ¹	90						
12.04	Зенит – Амкар	Премьер-лига. 4 тур	0:0	19 500	16.30	М. Лаюшкин	90	90	+8	82	90	90	90		90	90	90			90ж	90ж	+15					
19.04	Локомотив – Зенит	Премьер-лига. 5 тур	1:1	17 102	14.00	А. Гвардис	90 ¹	85ж	+5	90	90ж	90	90		90	+15	81	+9	75	90 ¹	90	90					
25.04	Зенит – Химки	Премьер-лига. 6 тур	4:2	20 000	16.30	В. Харламов	90 ²	61		90	90ж	90	90	90 ¹	73ж	+17	+45 ¹	90 ¹	45	90ж	90	90					
03.05	Ростов – Зенит	Премьер-лига. 7 тур	2:1	16 500	15.15	И. Биглов	90 ²	90ж		90	90	90	88	90	90	67	+23 ¹	90ж	90	78	90ж	+12					
10.05	Зенит – Кр. Советов	Премьер-лига. 8 тур																									
17.05	ЦСКА – Зенит	Премьер-лига. 9 тур																									
24.05	Динамо – Зенит	Премьер-лига. 10 тур																									
30.05	Зенит – Кубань	Премьер-лига. 11 тур																									
14.06	Спартак Нч – Зенит	Премьер-лига. 12 тур																									
12.07	Зенит – Москва	Премьер-лига. 13 тур																									
15.07		1/16. Кубок России																									
19.07	Терек – Зенит	Премьер-лига. 14 тур																									
25.07	Зенит – Рубин	Премьер-лига. 15 тур																									
02.08	Сатурн – Зенит	Премьер-лига. 16 тур																									
09.08	Зенит – Томь	Премьер-лига. 17 тур																									
15.08	Амкар – Зенит	Премьер-лига. 18 тур																									
20.08		Лига Европы. 4 раунд																									
23.08	Зенит – Локомотив	Премьер-лига. 19 тур																									
27.08		Лига Европы. 4 раунд																									
30.08	Химки – Зенит	Премьер-лига. 20 тур																									
13.09	Зенит – Ростов	Премьер-лига. 21 тур																									
20.09	Кр. Советов – Зенит	Премьер-лига. 22 тур																									
26.09	Зенит – ЦСКА	Премьер-лига. 23 тур																									
04.10	Зенит – Динамо	Премьер-лига. 24 тур																									
18.10	Кубань – Зенит	Премьер-лига. 25 тур																									
25.10	Зенит – Спартак Нч	Премьер-лига. 26 тур																									
31.10	Москва – Зенит	Премьер-лига. 27 тур																									
08.11	Зенит – Терек	Премьер-лига. 28 тур																									
21.11	Рубин – Зенит	Премьер-лига. 29 тур																									
29.11	Зенит – Спартак М	Премьер-лига. 30 тур																									

В 8-м ТУРЕ ВСТРЕЧАЮТСЯ:

11 мая
 «Кубань» – «Ростов»
 «Спартак» (Нч) – «Химки»
 «Рубин» – «Томь»
 «Спартак» (М) – «Сатурн»

10 мая

«Москва» – «Локомотив»
 «Динамо» – ЦСКА
 «Терек» – «Амкар»

УСЛОВНЫЕ ОБОЗНАЧЕНИЯ: 90 – количество минут, проведенных на поле + – выход на замену 1 – забитый гол ж – предупреждение кр – удаление





МЫ ИЗ ПЕТЕРБУРГА!



**БОЛЕЕШЬ ЗА ЗЕНИТ –
ЗАПРАВЛЯЙСЯ НА АЗС ПТК!**

www.ptk.ru

тел. 080

ВИКТОР ФАЙЗУЛИН





ФОТО: Кирилл АРСЕНЬЕВ



Леонид СЛУЦКИЙ:

ЗАЧЕМ ОТКРЫВАТЬ АМЕРИКУ?



В свое время Леонид Слуцкий был отправлен в отставку с поста главного тренера ФК «Москва» akurat после поражения от «Зенита». В интервью «ProZenitu» один из лучших российских тренеров новой волны рассказал, какой матч получился для «Крыльев» самым легким, и предложил не открывать Америку.

ИСТОРИЧЕСКАЯ СПРАВКА

«КРЫЛЬЯ СОВЕТОВ» Самара

Клуб основан 12 апреля 1942 г. В чемпионате страны выступает с 1945-го, дебют в высшей лиге – 1946 г. В российской премьер-лиге играет с 1992 г.

Высшее достижение в чемпионате СССР – 4-е место (1951).

Высшее достижение в чемпионате России – 3-е место (2004).

Финалист Кубка СССР (1953, 1964).

Финалист Кубка России (2004).

«Зенит» и «Крылья Советов» встречались в чемпионате страны 73 раза. В 33 матчах победили сине-бело-голубые, в 15 играх была зафиксирована ничья. Чаше голы забивала наша команда: 105–83.

В российской премьер-лиге соперники провели 28 матчей. Обе команды одержали по 11 побед, разность мячей 36–29 в пользу зенитовцев. Лучший бомбардир в этих поединках – Александр Кержаков, отличившийся пять раз.

– «Крылья Советов» – среди лидеров. Думали ли вы об этом накануне чемпионата?

– Я и сейчас об этом не думаю. Потому что слишком небольшая часть турнирной дистанции пройдена, и говорить всерьез о чем-то, как мне кажется, было бы неправильно.

– Какой из матчей получился у «Крыльев» самым сложным? Против «Локомотива»?

– Каждый матч был по-своему сложный. Я не могу сказать, что с «Локомотивом» был какой-то особенно непростой поединок, только на основании того, что мы его проиграли. Легче всего был матч с «Химками», так скажу. Все остальные получились достаточно напряженными.

– Казалось, что во встрече с «Химками» ваша команда получала удовольствие от игры в футбол.

– Такое бывает. Счет 3:0, все получается.

– Как я понимаю, в первую очередь этот результат – заслуга команды?

– Мне сложно выделить кого-то одного. Я считаю, что мы находимся наверху именно за счет командных действий.

– Что было самым сложным в ходе подготовки вашей команды к новому сезону?

– Дело в том, что это мой второй сезон в «Крыльях». В прошлом году было очень тяжело, признаюсь. Прежде всего в плане постановки игры и понимания тех тактических требований, которые я хотел привнести. Это же межсезонье прошло достаточно спокойно. Были определенные вещи, которые волновали нас. Олег Иванов, например, только с третьего сбора стал работать в общей группе после травмы. По аналогичной причине про-



пустил два первых сбора Белозёров. С другой стороны, это такие общие вещи, которые всегда неприятны. У меня в карьере еще никогда не было такого, чтобы все футболисты стояли в строю, в общей группе. Всегда кто-то травмирован, поэтому говорить об этом нет смысла: это просто факт. Всегда кто-то не может принять участие в конкретном матче, в любой команде.

– Чего вы ждете от игры на «Петровском»?

– Зачем открывать Америку? «Зенит» – одна из сильнейших, если не сильнейшая команда в чемпионате России. У нее великолепные болельщики, «Зенит» что дома, что на выезде представляет собой огромную силу. Матчи в Санкт-Петербурге – это всегда серьезное испытание для любой команды, которая к вам приезжает. Не важно, «Крылья Советов» это или «Реал» Мадрид.

– Какие тенденции по итогам семи туров вы могли бы отметить в российском первенстве?

– Пока тенденция в нашем чемпионате только одна: в матче с любым соперником, любой командой – не важно, дома ты играешь или на выезде, – набирать очки крайне сложно. Это тенденция. Это подтверждает и турнирная таблица, очень высокая плотность результатов, и только один клуб в силу очевидных причин пока держится особняком – это «Химки». Все остальные клубы бьются, борются, и все очень ровно. Сегодня любая встреча в чемпионате России может завершиться с любым результатом. Это и «Зенит» доказывал, и ЦСКА. Поэтому расслабляться нельзя никогда. И никому.

– За шесть туров в отставку были отправлены уже два тренера. Это пугает?

«Сегодня любая встреча в чемпионате России может завершиться с любым результатом. Это и «Зенит» доказывал, и ЦСКА. Поэтому расслабляться нельзя никогда. И никому».

– Вы знаете, мне всегда неприятно комментировать эту тему, потому что в любую секунду ты сам можешь оказаться на этой бирже и еще не известно, примут ли там твое резюме к рассмотрению. Я всегда с горечью переживаю такие новости: сочувствую коллегам и преломляю эту ситуацию на себя, тем более что я сам был в таком же положении. Это не самое приятное, скажу вам так.



ИНТЕРВЬЮ: Федор ПОГОРЕЛОВ
ФОТО: Вячеслав ЕВДОКИМОВ

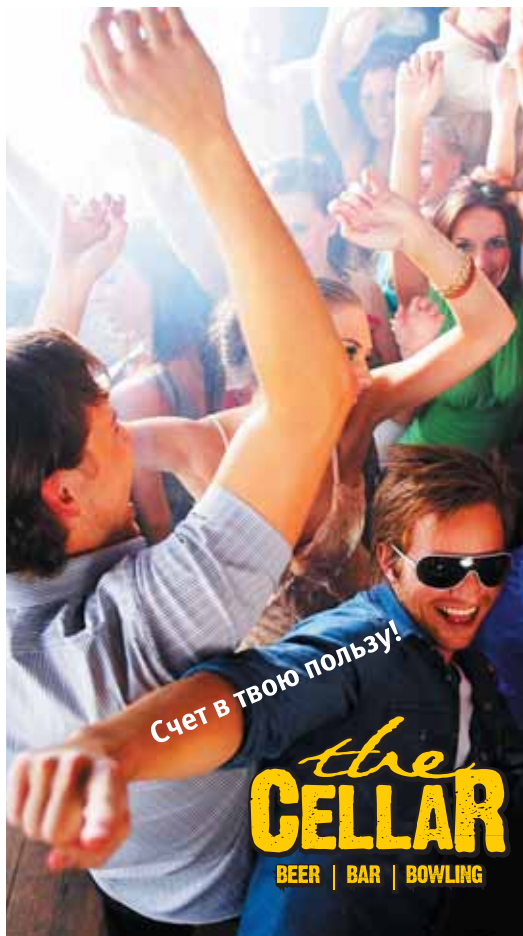

Счет в твою пользу!

**the
CELLAR**
BEER | BAR | BOWLING

The Cellar
Бар. Боулинг.
Лучшие вечеринки.
Ежедневно 17.00-05.00

Понедельник

Счастливые понедельники.
British Pop – всю ночь! Закажите фиш энд чилс и получите **ПИВО БЕСПЛАТНО.**

Вторник

День студентов. Повеселись за двоих!
18.00-20.00 Вино и пиво – **2 по цене одного.**

Среда

Время женщин. Зажги ночь!
18.00-20.00 Для женщин – **бокал шампанского в подарок!**

Четверг

«Биг Лебовски»
Турнир по боулингу
Сумасшедшие призы для победителей!
Очень особенные цены на коктейль «Белый русский».

Пятница-Суббота

22.00 – и до утра DJ-резиденты и специальные гости.

Нон-стоп вечеринка!

Воскресенье

Закажите ужин и боулинг и получите бокал пива бесплатно.

Нет похмелью!

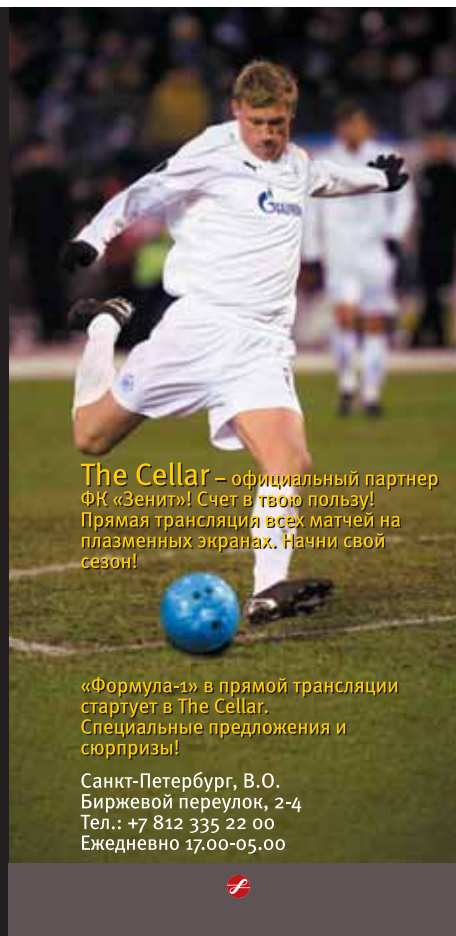

The Cellar – официальный партнер ФК «Зенит»! Счет в твою пользу! Прямая трансляция всех матчей на плазменных экранах. Начни свой сезон!

«Формула-1» в прямой трансляции стартует в The Cellar. Специальные предложения и сюрпризы!

Санкт-Петербург, В.О.
Биржевой переулок, 2-4
Тел.: +7 812 335 22 00
Ежедневно 17.00-05.00



ФИРМЕННАЯ СЕТЬ РОЗНИЧНОЙ ТОРГОВЛИ ФК «ЗЕНИТ»



**ПРАЗДНИК КАЖДЫЙ
ПОНЕДЕЛЬНИК!
ДЕНЬ ДИСКОНТНОЙ СИСТЕМЫ
ФК «ЗЕНИТ»**

В МАГАЗИНАХ: СУВОРОВСКИЙ ПР., 61, ЛАНСКОЕ Ш., 65, УЛ. ДЫБЕНКО, 27

ПО ЗОЛОТОЙ КАРТЕ ДС:



-30%

ПО СИНЕЙ КАРТЕ ДС:



-20%



064, WWW.ZENIT-TRADE.RU



КОЛЛЕРО- НЕЗАВИСИМЫЕ

Герман Ткаченко – один из немногих российских футбольных менеджеров, который при любых обстоятельствах умеет добиваться результата. В интервью «ProЗениту» в прошлом президент самарских «Крыльев» рассказал, чем хорош Слуцкий и чем берет Адвокат, определил, чем ценен счастливый футболист, и поставил диагноз нашему сопернику – «коллеронезависимость».

– Леонид Слуцкий, по общему признанию, один из самых перспективных тренеров с российской пропиской. В чем секрет его неувядающего прогресса?

– Со стороны и так видно, что к Слуцкому все хорошо относятся. Я же могу поделиться с вами информацией. Я полгода проработал с ним в ежедневном режиме, а плотно общаюсь на профессиональные темы вот уже более двух с половиной лет. Это глубокий, детально знающий футбол специалист, который очень хорош в тактике и является одним из сильнейших тренеров по управлению человеческим ресурсом. Убежден, что если он продолжит работать над собой, сумеет найти возможность двигать-

ся вперед, то станет одним из лучших тренеров в России, который будет заметен на очень серьезном уровне.

– Есть два подхода к строительству команды: команда-семья – это выбор Слуцкого, команда профессионалов – это стратегия Адвоката.

– Дик тоже отношения с людьми – такое впечатление у меня сложилось из бесед с ним – строит на уважении. В картине мира Адвоката футболист должен отвечать тем же. И тогда дисциплина, или, если изволите, скучность, будет олицетворять слово «ответственность». А не страх или неуважение. Это тоже семья. Семья, в которой все друг друга уважают. Дик бе-

рет двумя вещами, я скажу по-английски: *hard working* и *devotion*. И это не может не вызывать уважения у тех же футболистов. Вообще сегодня игроки не должны бояться тренера – они должны бояться его расстроить.

Дисциплина – это взаимответственность, взаимоуважение, а не страх.

– У «Крыльев» удивительно неплохой состав, особенно с учетом того, что трансферная кампания пришлась на открыто тяжелый финансовый период.

– Это большая заслуга менеджмента клуба, который в непростые времена сумел неплохой состав, собранный нами, когда я участвовал в этом процессе, точно укрепить и



поднять конкуренцию на достаточно высокий уровень. Здесь нужно благодарить Завьялова. (Игорь Завьялов – президент ПФК «Крылья Советов». – *Прим. ред.*) Не знаю, как его помощники, но он хорошо разбирается в футболе – это я вам говорю как человек, который общался с ним полгода на футбольные темы практически в ежедневном режиме.

– Давайте пройдемся по линиям. Ворота?

– Лобос – хороший вратарь. Четырнадцать сухих матчей в прошлом году. Пять сухих в шести играх этого сезона – это не только его заслуга, но еще и заслуга обороны, о которой мы поговорим дальше. Спокойствие, которое передается защитникам, уважение – потому что он говорит по-русски как мы с вами. На уровне Акинфеева играет ногами. Чуть-чуть добавит в игре на выходе – сможет играть в любой команде мира.

– Оборона?

– Ярошик получает удовольствие от игры в защите; как мы знаем, творить может только

человек счастливый. Плюс он говорит, что ему нравится играть с Белозёровым. Белозёров – один из лучших футболистов в команде в борьбе за верх и по тактическому пониманию игры. Одна из лучших пар в России. Леилтон – Леониду Викторовичу можно кричать: «Браво!» Мы подписывали его еще в прошлой жизни. Интересный игрок, но в какой-то момент утратил мотивацию. Блестяще говорит по-русски, собирается получать русский паспорт, никуда не хочет уезжать. После того как поверил, что к нему относятся справедливо и с доверием, может вместе с Ким Дон Чжином считаться одним из лучших левых защитников чемпионата России. Ну и с Ширлом тоже. В правой зоне мне очень нравятся и О Бом Сок, и Рома Шишкин.

– Полузащита?

– Три хава – очень мобильная система. Антон Бобёр – человек, который может играть на любой позиции. Сверхоткрытие прошлого года, и это уже все понимают, – Руслан Аджинджал. Он в порядке. Когда его увидел Хиддинк, ему понравилось все, кроме воз-

раста: он не поверил, что Руслану столько лет. Олег Иванов и Кулик – ребята, которые всегда могут создать что-то интересное в футболе. Кулик – моя ставка на открытие этого сезона. Футболист, у которого сбалансированы качества атакующей и оборонительной игры, если добавит чуть-чуть – будет не хуже Игоря Семшова.

– Атака?

– Все говорят про «коллерозависимость», но я вам так скажу: «Крылья» – максимально «коллеронезависимая» команда. Посмотрите, какое количество ударов, например, Калачёва, сколько моментов он создает. Коллер – это скала. Скала не только в футболе, но скала человеческой доброты. Человеческого отношения к товарищам. Я более доброго, более порядочного человека не видел. Всю жизнь мечтал его подписать, еще до его перехода в «Монако» старался, и я счастлив, что у «Крыльев» это случилось. Женья Савин – ну что о нем можно сказать, кроме того, что он неплохой парень и хороший футболист... Он же питерец!

ИНТЕРВЬЮ: Федор ПОГОРЕЛОВ
ФОТО: Вячеслав ЕВДОКИМОВ,
ИТАР-ТАСС



31 Ландуэтта Эдуардо Лобос, Чили, 30.07.81
187 см / 91 кг
вратарь



77 Давид Юрченко
Россия, 27.03.86
186 см / 71 кг
вратарь



98 Александр Будаков
Россия, 10.02.85
186 см / 79 кг
вратарь



3 Леилтон Силва дос Сантос, Бразилия, 07.03.82
178 см / 77 кг
защитник



4 Роман Шишкин
Россия, 27.01.87
177 см / 71 кг
защитник



8 Иван Таранов
Россия, 22.06.86
185 см / 74 кг
защитник



14 О Бом Сок
Корея, 29.07.84
181 см / 75 кг
защитник



29 Сергей Будылин
Россия, 31.10.79
175 см / 73 кг
защитник



40 Сергей Шустиков
Россия, 05.03.89
183 см / 76 кг
защитник



63 Александр Белозëров
Россия, 27.10.81
187 см / 81 кг
защитник



2 Тимофей Калачëв
Россия, 01.05.81
173 см / 69 кг
полузащитник



5 Владислав Кулик
Россия, 27.02.85
180 см / 76 кг
полузащитник



7 Антон Бобëв
Россия, 28.09.82
180 см / 74 кг
полузащитник



9 Денис Ковба
Россия, 06.09.79
188 см / 78 кг
полузащитник



18 Евгений Песегов
Россия, 21.02.89
177 см / 68 кг
полузащитник



19 Родригес Хуан Карлос Эскобар, Колумбия
30.10.82, 183 см / 76 кг
полузащитник



20 Иржи Ярошик
Чехия, 27.10.77
195 см / 89 кг
полузащитник



21 Руслан Аджинджал
Россия, 22.06.74
168 см / 68 кг
полузащитник



23 Владислав Игнатьев
Россия, 20.01.87
180 см / 72 кг
полузащитник



99 Олег Иванов
Россия, 04.08.86
191 см / 82 кг
полузащитник



10 Евгений Савин
Россия, 19.04.84
187 см / 78 кг
нападающий



15 Александр Салугин
Россия, 23.10.88
185 см / 75 кг
нападающий



89 Ян Коллер
Чехия, 30.03.73
202 см / 99 кг
нападающий



Леонид Слуцкий
Россия, 04.05.71
главный тренер



Лев ЛУРЬЕ

ЛЕНИНГРАД — КУЙБЫШЕВ

ФОТО: ИТАР-ТАСС

Географию родины ленинградские подростки изучали по четвертым, последним полосам тощих советских газет: там писали о спорте. Помимо столицы главными городами представляли Киев, Тбилиси, Минск, баскетбольные Каунас, Рига и Тарту, хоккейные Челябинск и Воскресенск. Ну а так как главным зрелищем был все же футбол, собственно Российской Федерация сводилась к трем основным населенным пунктам — Москве, Ленинграду и Куйбышеву.

Москва была с носка. Тут тебе и «Динамо» со Львом Яшиным, и бесковский «Спартак», и великое «Торпедо» времен Маслова, и шестерневское ЦСКА, и вечно болтающийся где-то внизу таблицы «Локомотив». Вот там-то, рядом с железнодорожниками, год за годом боролись с пугающей перспективой вылета в класс «Б» куйбышевские «Крылья Советов» и ленинградский «Зенит». Но не вылетали. Для понижения в классе существовали хитрые фантомы мудрой национальной политики ЦК КПСС — «Торпедо» Кутаиси, «Гурия» Ланчхути, «Динамо» Кировобад, «Калев» Таллин и прочие футбольные симулякры, обреченные на вечную маргинальность.

До 1960-х годов Москва выигрывала все, подгребая по сукам и кавказцев, и украинцев, и лучших игроков русской провинции. В 1970-е ситуация постепенно меняется. Два республиканских босса — Владимир Щербичский в Киеве и Эдуард Шеварднадзе в Тбилиси —

сумели выбить каждый своему «Динамо» право играть с москвичами наравне. Но брежневская феодализация не коснулась краев и областей, а только — союзных республик. У секретарей российских обкомов и крайкомов не было ни воли, ни ресурсов для создания конкурентоспособных футбольных клубов.

Меж тем и посторонний интерес, и самоощущение города прямо зависят от успехов его футбольного клуба. Русские мегаполисы чувствовали себя обделенными. Тем более что Россия Москву недолюбливает, справедливо полагая: столичные жители жируют во многом благодаря провинции. После развала СССР казалось, что в отсутствие единственных в прошлом реальных противников столичных клубов — киевлян и тбилисцев — первенство страны обречено превратиться в чемпионат Москвы.

Первым российским вызовом Москве стал 1984 год: чемпионат неожиданно выиграл садыринский «Зенит». Ранняя зарница будущей провинциальной грозы.

С 1990-х мы начали различать русские города. Масштаб страны изменился, и они стали как-то ощутимо больше и ближе. Екатеринбургский рок, пермский писатель Алексей Иванов, ростовский рэп, воронежские скинхеды... Во Владивостоке — корюшка и правый руль, в Новосибирске — программисты, в Красноярске — бенди и Бушков, в Грозном — Кадыров. Выяснилось: русские миллионники и в футболе мо-

гут составить конкуренцию Москве. Не весь народ болеет за «народную» команду, бывают и другие.

В начале «Ротор» Виктора Прокопенко, а потом «Алания» Валерия Газзаева доказывают: при всем московском богатстве и властном ресурсе и на столицу бывает укорот. Подтягивается Пермь (этот уральский город вообще на удивительном взлете). Татарстан, занимающий в нынешней российской внутренней политике примерно то же место, что Украина в советской, усилиями Курбана Бердыева и Ментимира Шаймиева врывается в число лидеров первенства. Прочно держится Томск. Ныряют и выныривают из первой лиги Ростов, Краснодар, Владивосток, Ярославль. Известные прежде только из репертуара группы «Дюна» подмосковные городки делегируют в большой футбольный мир неуступчивый «Сатурн» и веселые «Химки». Северный Кавказ постепенно занимает положение советского Закавказья, где Нальчик, Грозный, Владикавказ соответствуют прежним Тбилиси, Баку и Еревану.

Из того, старого первенства команд мастеров класса «А» на плаву до сих пор только два немосковских клуба-ветерана — «Крылья» и «Зенит».

Самара, кратковременная военная полустолица, в советское время была известна пивом «Жигулевское», лучшим в стране шоколадом, Грушинским фестивалем. Но главным брендом города остава-

лись «Крылья Советов». Судьба клуба почти параллельна «Зениту» — любимая зрителем, бедная, честная команда. Хорошая защита — знаменитая «волжская зацепка». Долгое прозябание и неожиданный взлет.

Бодрый самарский коллектив, обновленный несколько лет назад Германом Ткаченко и Гаджи Гаджиевым, дорог питерцам уже тем, что взрастил Александра Анюкова и вернул в большой футбол Владислава Радимова. При Гаджиеве «Крылья» впервые в истории завоевали бронзу, а затем вступили в полосу неудач.

Леонид Слуцкий, вернувшийся с Ткаченко сезон назад, — рифмуется с Диком Адвокатом. Он соревнуется в сердцах болельщиков с предшественником — Гаджиевым, как голландец — с отбывшим на историческую родину Властимилом Петржелой. И похоже, у Слуцкого получается то, что удалось в Петербурге голландцу. Его клуб крепко скроен, смотрится свежо, имеет свое лицо, не отсиживается в обороне.

У болельщиков двух сильнейших русских провинциальных клубов нет антагонизма. И Самара, и Петербург достойны того места, которое в английском футболе занимают Манчестер и Ливерпуль, во французском — Марсель и Лион. Чем Петербург не русский Милан и почему бы Самаре не стать аналогом Турина или Неаполя? Самара — Петербург: большое провинциальное дерби. Страна к Москве не сводится.

Евгений САВИН:

ЗАКРЫВАТЬСЯ СМЫСЛА НЕТ



Один из самых ярких нападающих российского футбола, являющийся обладателем петербургской квартиры, в интервью «ПроЗенит» поведал, за счет чего можно обыграть «Зенит», какие есть козыри у «Крыльев» и страдают ли самарские футболисты головокружением от успехов.



– Мне всегда казалось, что пребывание сверху турнирной таблицы благотворно сказывается на психологическом климате в команде. В случае «Крыльев» это так?

– Безусловно, когда команда идет в лидерах, появляется определенная уверенность в себе, удовлетворенность. Когда ты наверху, неделя между матчами проходит куда спокойней. Поэтому эмоции исключительно положительные. Впрочем, все прекрасно понимают, что это только начало и впереди больше 20 туров. Вся самая тяжелая работа еще предстоит.

– За счет чего вы оказались в лидерах?

– Прежде всего за счет того, что у нас коллектив и мы

играем организованно. Конечно же, у нас есть Ян Коллер впереди, который свой момент всегда забьет. За счет этого и выигрываем: организация и реализация моментов. Мы же почти все матчи 1:0 сыграли, только с «Химками» 3:0 было.

– Со стороны казалось, что с «Химками» вы выдали самый озорной футбол.

– По обилию голевых моментов, созданных нами, этот матч стоит особняком. Не знаю, может быть, из-за того, что играли дома и хотели выиграть, все получалось. Может, из-за того, что «Химки» – аутсайдер нашего чемпионата. Все в совокупности и дало такую игру.

– Тяжелее всего было с москвичами?

– Да, я бы выделил две московские встречи: «Динамо» и «Локомотив». Это были интересные и сложные матчи. Дело даже не в неуступчивости, а в том, что у обеих команд отличный подбор исполнителей. Причем «Локомотив» я бы даже выделил. Думаю, игра с «Зенитом» будет точно такой же.

– Матчи с Самарой на «Петровском» всегда получаются непростыми. Ваши ожидания от предстоящей игры?

– Всегда приятно играть с топ-клубами, к коим стопроцентно относится «Зенит». Это очень интересная команда, которая играет в атакующий футбол. Но я надеюсь, что и мы сыграем здорово, матч получится что надо, а мы победим.

– Как для этого надо сыграть «Крыльям»?

– Бытует мнение, что хорошие команды, такие как «Зенит», и сами играют, и другим дают. Поэтому я думаю, что закрываться смысла нет, нужно просто играть в футбол, использовать свои козыри. А там уже футбольный бог решит, кто заслуживает победы. Но, опять же, не стоит забывать о подборе исполнителей: тренеры команд, полагаю, во многом от этого пляшут. Наши козыри простые: организация, во всех линиях неплохой подбор футболистов, грамотное выполнение установки тренера на матч и бережное отношение к создаваемым моментам.

ИНТЕРВЬЮ: Федор ПОГОРЕЛОВ
ФОТО: Вячеслав ЕВДОКИМОВ



Павел КОМОЛОВ:

НЕУСТУПЧИВОСТЬ В ФУТБОЛЕ ТОЛЬКО ПОМОГАЕТ

Капитан молодежной команды «Зенита» дебютировал в резервном составе сине-бело-голубых ровно три года назад – в мае 2006-го. За прошедшее время он не только сыграл за дублеров более 60 матчей, но и успел сменить амплуа, переквалифицировавшись из атакующего хавбека в крайнего защитника.

Дик Адвокат не впервые привлекает Павла Комолова к тренировкам главной команды, вот и последние две недели 20-летней воспитанник СДЮШОР «Смена» готовился в Удельной вместе с основной. Результат – в гостевом поединке зенитовской молодежи с «Ростовом» Павел участвовал в трех из четырех голевых комбинаций.

– Вы в шесть лет начали заниматься футболом. Это был уже осознанный выбор?

– Мама, можно сказать, привела за руку. В молодом организме энергия била через край, вот родители и решили найти ей мирное применение. А сам я не помню какого-то своего особого желания играть в футбол. Оно появилось несколько позже, когда из «Московской заставы» перешел в «Смену». Затем появилась мысль, что эта игра может стать профессией, и футбол начал

заставлять чем-то жертвовать ради него. Например, мне очень не хотелось переходить из своей школы в ту, где учились все сменовцы, но я это сделал. И с тех пор почти все в жизни подчинено одной цели. Вот такая эволюция в сознании произошла *(улыбается)*.

– Все остальное, кроме футбола, для вас вторично?

– Понятно, что с тех пор, как тренировки и игры стали занимать подавляющую часть моего времени, на учебу его остается меньше. Это еще одна жертва для осуществления цели. Тем не менее я уверен, что получить высшее образование – необходимость. Сегодня для меня футбол на первом месте, но жизнь полна неожиданностей.

– Как проходил переход из «Смены» в молодежный состав «Зенита»?

– Все произошло довольно буднично. Раздался телефонный звонок, мне сказали, чтобы завтра пришел на тренировку дубля. Честно говоря, это стало неожиданностью, поскольку в «Смене» я некоторое время не всегда попадал в состав, регулярно стал играть лишь в старшем возрасте. И тут же приглашение совсем на другой уровень, более высокий. Я понимал, что это шанс, но не ждите от меня рассказов о бессонной ночи и нервном ожидании назначенного часа. Конечно, немного волновался, поскольку почти никого в новой команде не знал – эти футболисты старше меня на два-три года, – однако по большому счету я оставался спокоен: пришел, потренировался, показал, что умею. Главное в такой ситуации – отбросить скромность *(улыбается)*.

– Многие, кто вас знает, отмечают такую черту вашего ха-

рактера, как неуступчивость. Она помогает в жизни?

– В футболе она, конечно же, в плюс. Без неуступчивости в игре делать нечего. А в повседневной жизни, бывает, возникают проблемы из-за моего непростого характера, так что стараюсь сдерживать себя. Но иногда это очень сложно сделать *(улыбается)*.

– При формировании отношений в коллективе есть две полярные модели: набор профессионалов, не общающихся вне поля, и команда, где все всегда вместе. Какая ближе нынешней зенитовской молодежи?

– Добиться в команде отношений, близких к семейным, хорошо, но маловероятно. Невозможно собрать вместе 20 человек, пусть и одного возраста, у которых одинаковые интересы. Одним вечером хо-

Все для ремонта, строительства, интерьера

Адреса магазинов: Гражданский пр., 18А, Московский пр., 131,
Ленинский пр., 103, Богатырский пр., 15, Выборгское ш., 503/2/КАД,
Дунайский пр., 64, ул. Тельмана, 31

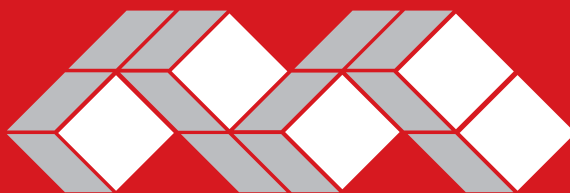

Максидом

www.maxidom.ru

тел. 324-55-55



чется пойти в театр, а другим – на рок-концерт. Да, у меня есть в команде друзья, с которыми вместе проводим время, но их всего несколько человек. Другое дело, когда мы выходим на поле. У нас в этот момент общая цель – победа. И мы сплавиваемся для ее достижения. Мне кажется, именно в данной ситуации происходит испытание команды на прочность. Поскольку мы такой экзамен держим каждую неделю, то уже можно сделать вывод, кто есть кто: у нас очень хороший коллектив.

– **Какие дополнительные обязанности у вас появились в связи с появлением на руке капитанской повязки?**

– Понятно, что это огромная честь. Именно так я воспринял выбор меня капитаном. Раз ребята доверили мне повязку, обязательно надо оправдать их решение. Понятно, что необходимо не только быть ли-

дером на поле, но и что-то подсказать и на тренировке, и по жизни...

– **А напихать провинившемуся партнеру во время матча для вас проблема?**

– Напихать по ходу игры – не всегда позитивный выход из положения. Если человек вышел на поле просто побегать, без настроения, то в этом случае ему необходимо вернуть ощущение действительности. Но такое редко происходит. Поэтому в большинстве случаев необходимо просто быстро подсказать футболисту, который старается, но совершает ошибку, помочь ему.

– **За три года на ваших глазах произошло становление новой молодежной команды. Она продолжает развиваться?**

– Да, в конце 2006-го происходило нечто похожее на смену поколений. Более стар-

шие ребята отправились в аренду. Не скажу, что новая команда собиралась с нуля, но кадровые изменения произошли кардинальные. И сначала пришлось очень тяжело. Однако мы постоянно прогрессируем, во многом переломным стал прошлый сезон. Думаю, и сейчас наш уровень продолжает повышаться. Хотя уже не раз приходилось слышать, что на сегодняшний день зенитовская молодежка – самая играющая в турнире резервистов.

– **В этом сезоне вы радикально поменяли свое амплу на поле. Крайнему защитнику легче пробиться в основу?**

– На самом деле все произошло случайно. После ухода из команды Саши Хохлова тренеры пробовали на левом фланге обороны разных футболистов. В одном из товарищеских матчей поставили на эту позицию меня. Сложно су-

дить, как получилось, но и в следующей игре Анатолий Викторович дал мне такое же задание. Так что можно теперь считать меня универсалом (улыбается).

– **Каковы ваши впечатления от тренировок в главной команде?**

– Конечно, это совершенно иной уровень. Но играть можно против всех. В ближайшие несколько месяцев должна определиться моя дальнейшая судьба. Либо Дик Адвокат меня оставляет под главную команду, либо я отправляюсь в аренду. Наверное, главный тренер решил на меня посмотреть перед принятием окончательного решения.

ИНТЕРВЬЮ: Федор ПОГОРЕЛОВ, Дмитрий РЯБИНКИН
ФОТО: Вячеслав ЕВДОКИМОВ

МЕЖДУНАРОДНЫЙ ЛОГИСТИЧЕСКИЙ ИНТЕГРАТОР

TransSphere

Группа компаний ТРАНССФЕРА

- freight forwarding
(организация международных перевозок)
- экспресс-перевозки грузов
- полный комплекс складских услуг
- таможенное оформление
- дистрибьюторская логистика
- страхование
- правовая поддержка
- финансовое обеспечение
- КОНСАЛТИНГ

На рынке логистических услуг с 1996 года.

Тел.: 777 55 77

www.transsphere.com

[e-mail: welcome@transsphere.ru](mailto:welcome@transsphere.ru)

Официальный партнер
ФК «ЗЕНИТ»

ЦИФРА

**Свобода
доступа!**

495-5-495
www.cifracom.ru



Ваш надежный интернет-провайдер



«ЗЕНИТ» БЕЗ ГРАНИЦ

ИНТЕРВЬЮ: Алексей АНТИПОВ
ФОТО: из архива Сюзанны
БРАММЕРЛО, Марианны ЮДИЦКОЙ
и Надежды УЛЫБКИНОЙ

Чтобы стать фанатом нашей команды, не обязательно родиться не только в нашем городе, но и в России.



1 мая 2008 года: на «Петровском» «Зенит» уютит «Баварию», трибуны ликуют, город безумствует. Но самое яркое послематчевое впечатление корреспонденту «ПроЗенита» подарила переводчик с немецкого языка. По дороге из дикторской кабины на пресс-конференцию она остановилась перед фан-виражом и бурно праздновала победу вместе со всеми. Сюзанна Браммерло. Гражданка Германии. Фанат «Зенита».

– Сюзанна, я помню вас на беговой дорожке год назад перед 11-м сектором.

– (Смеется.) Да, даже есть такая фотография. Но это же было нечто! В тот вечер с ума можно было сойти!

– Петербуржцы и сошли. Но вы – гражданка Германии.

– Я в Питере живу уже почти два десятилетия. За «Зенит» болею шесть лет и пять из них вхожу в фанатскую организацию «11-й сектор». Сабонис организовал свою группу, и я в нее вошла. Раньше футболом я особо не увлекалась. Разве что в детстве вместе с мамой болели за немецкую сборную. Потом это куда-то ушло.

В Петербурге я работаю для немецкой интернет-газеты, рассказывающей о России. Когда в Японии и Корее начался чемпионат мира, понадобился человек, который бы писал о российской сборной. И этим человеком стала я. Так возродился мой интерес к футболу. С учетом того

Спутниковые системы безопасности и мониторинга

Санкт-Петербург,
пр. Непокоренных, 49А, офис 605



441-35-50

 **Starcom**[®]
СПУТНИКОВЫЕ СИСТЕМЫ БЕЗОПАСНОСТИ

Комплексные решения и поддержка

от ведущего оператора связи Санкт-Петербурга

- подключение телефонных номеров
- высокоскоростной доступ в интернет
- волоконно-оптические каналы связи
- телефонные и интернет-карты
- профессиональный хостинг
- услуги видеоконференцсвязи и видеотрансляции
- поставка и обслуживание телекоммуникационного оборудования
- надежность сети и безопасность информации

Санкт-Петербург, ул.Одоевского, д.29
тел.: (812) **7183131** www.metrocom.ru

Лицензии №26658 от 24.07.03, №33510 от 27.07.05, Лицензия №42097 от 14.09.06

 **МЕТРОКОМ**



«Боле́ть нужно так,
чтобы с ума сходить.
И это – «Зенит».
И это, наверное,
навсегда».

что я всю жизнь люблю Ленинград-Петербург, до боления за «Зенит» оставалось всего полшага.

– А как вы оказались в нашем городе?

– Это старинная история. В Петербург я влюбилась еще в школе, в 1974 году, когда стала изучать русский язык. Поэтому и приехала сюда, окончив университет в Гамбурге. Это было в 1989 году, за пару месяцев до падения Берлинской стены. Приехала на стажировку да так и осталась. Дальнейшие мои планы также связаны с Петербургом. У меня есть вид на жительство, квартира, работа, друзья. Уезжать отсюда причин нет.

– Как вы стали переводчиком на матчах нашей команды?

– Раз я так болею за «Зенит», я подумала, что могу быть полезной клубу, и предложила свои услуги. Переводела материалы для немецкой версии официального сайта, затем в Петербург приехал «Нюрнберг», и меня пригласили переводить пресс-конференции и работать диктором на «Петровском» вместе с Костей (Анисимовым. – *Прим. ред.*). Теперь,

когда в Петербург приезжают немецкие клубы, меня приглашают. Это очень приятно – я совмещаю работу со своим увлечением.

– А эмоции не мешали работе? На пресс-конференции после матча с «Баварией», например?

– Нет, наверное. Все эмоции ушли во время матча. Мы с Костей просто бесились в этой комментаторской, выбегали из нее, подгоняли 17-й сектор. Он вялый такой обычно, мы же говорили, что нужно петь, поддерживать... А после игры уже не было сил. Долго ждали Хитцфельда. Я даже думала, что он не появится, потому что на предматчевую пресс-конференцию, проходившую в зале «Астория», баварцы пришли как настоящие звезды. Мы – «Бавария», мы – непобедимы. Я еще подумала тогда: «Подождите, в Петербурге такой надменный настрой не пройдет». Но чтобы мы так их сделали – 4:0!.. Единственное, было жалко Кана. Такого прощания с международным футболом он не заслужил. Зато Петербург он никогда в жизни не забудет (*смеется*).

– Обычно люди становятся футбольными фанатами в

юном возрасте, а если увлечение футболом появляется позже, они просто ходят на стадион смотреть игру. Вы же – активная болельщица.

– У меня была аккредитация на 17-й сектор, и я полгода ходила туда. Но это было так скучно! Я так хотела поддерживать команду, что, когда в газете «Наш «Зенит» появилось объявление о том, что Сабонис набирает единомышленников под девизом «Чтобы было красиво», сразу поняла: это мое! Я тоже хотела, чтобы было и красиво, и громко. На 11-м секторе я нашла своих.

– 11-й сектор в поддержке команды делает упор на пение. Вам это близко?

– Мне это очень близко! Я люблю петь – пела в церковном хоре в Германии, пела в хоре в Петербурге. Нет, без пения я вообще жить не могу! Голос у меня хороший, а за четыре с половиной года, что мы поем на секторе, он стал мощным, настоящим. И я очень хочу, чтобы это развивалось дальше – громче, слаженнее, красивее.

– В матчах «Зенита» с немцами вы, гражданка Германии, болеете за нашу команду. Нет в этом некоего противоречия?

– Нет. Меня часто спрашивают, болею ли я за какой-нибудь немецкий клуб. Я отвечаю, что могу соперничать или симпатизировать «Вер-

деру», «Гамбургу». Но болеть можно только за один клуб – на остальное просто не хватит сил. Болеть нужно так, чтобы с ума сходить. И это – «Зенит». И это, наверное, навсегда. Если по каким-то причинам «Зенит» для меня отойдет на задний план, ни за кого никогда я болеть больше не буду. Но думаю, никуда он не отойдет (*смеется*).

– А за сборную какой страны вы болеете?

– За Россию. В том числе и когда она играет с Германией. При этом у меня есть русские знакомые, которые за сборную России не болеют. Я им говорю, что буду болеть за своих, за наших (*смеется*).

– Вы помните свой первый поход на «Петровский»?

– Сначала несколько раз мы ходили с коллегами. Забавно, что сидели как раз на 11-м секторе. Теперь посидеть я могу только во время перерыва: пока идет игра, мы стоим.

– И все же уложить вашу историю в голову не так просто. А в Петербурге у вас нет знакомых, болеющих, скажем, за «Штутгарт»?

– Нет. Наоборот, я начинаю заражать своим болением друзей в Германии. Они приезжают сюда и тоже потихоньку начинают болеть за «Зенит».



ЧИТАЙТЕ КАЖДЫЙ ПОНЕДЕЛЬНИК
НОВЫЙ ФУТБОЛЬНЫЙ СУПЕРПРОЕКТ

«НАШ ЗЕНИТ»

ВМЕСТЕ С ГАЗЕТОЙ «СПОРТ-ЭКСПРЕСС»

ВСЕ, ЧТО ВЫ ХОТЕЛИ ЗНАТЬ О «ЗЕНИТЕ»
САМАЯ АКТУАЛЬНАЯ
И ОБЪЕКТИВНАЯ ИНФОРМАЦИЯ
СВЕЖИЙ НОМЕР КАЖДЫЙ ПОНЕДЕЛЬНИК!



Нам нужны ТВОИ СПОРТИВНЫЕ КАДРЫ!



Прими участие в фотоконкурсе «Спортивные кадры» и сделай свой подарок городу ко Дню его рождения вместе с Радио «Зенит» (89.7 fm) и сетью фитнес-клубов «ФизКульт».

Фотографии принимаются по адресу foto@radiozenit.ru до 21 мая 2009 года
Все подробности – на официальном сайте конкурса www.foto.radiozenit.ru



СЧЕТ:



игрок	основа	замена	наказание	игрок	основа	замена	наказание
вратари				вратари			
1 Камил Чонтофальски				31 Ландуэтта Эдуардо Лобос			
16 Вячеслав Малафеев				77 Давид Юрченко			
				98 Александр Будаков			
защитники				защитники			
2 Александр Аноков				3 Леилтон Силва дос Сантос			
3 Фернандо Мейра				4 Роман Шишкин			
4 Ивица Крижанац				8 Иван Таранов			
5 Ким Дон Чжин				14 О Бом Сок			
6 Николас Ломбертс				29 Сергей Будылин			
14 Томаш Губочан				40 Сергей Шустиков			
25 Фернандо Риксен				63 Александр Белозёров			
полузащитники				полузащитники			
10 Мигель Данни				2 Тимофей Калачёв			
11 Радек Ширл				5 Владислав Кулик			
15 Роман Широков				7 Антон Бобёр			
18 Константин Зырянов				9 Денис Ковба			
20 Виктор Файзулин				18 Евгений Песегов			
21 Игорь Семшов				19 Родригес Хуан Карлос Эскобар			
23 Саболч Хусти				20 Иржи Ярошик			
27 Игорь Денисов				21 Руслан Аджинджал			
44 Анатолий Тимощук				23 Владислав Игнатъев			
нападающие				99 Олег Иванов			
8 Павел Погребняк				нападающие			
9 Фатих Текке				10 Евгений Савин			
57 Алексей Ионов				15 Александр Салугин			
				89 Ян Коллер			
главный тренер Дик Адвокаат				главный тренер Леонид Слуцкий			
минута	№			минута	№		

судейская бригада

Судьи: Алексей Николаев (Москва), _____

Михаил Новокшонов (Ижевск), Алексей Харламов (Тобольск). _____

Делегат – Александр Иванович Сафонов (Москва). _____



Российский лидер нефтехимии

www.sibur.ru

ЭНЕРГИЯ ДЛЯ ПЛАНЕТЫ

